

Номер товара COR151721-1101

### Общая информация о товаре

Размеры ДхШхВ	625x97x290 cm
Возрастная группа	5+
Игровая вместимость	10
Варианты окраски	

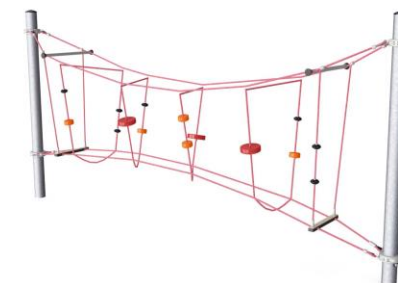
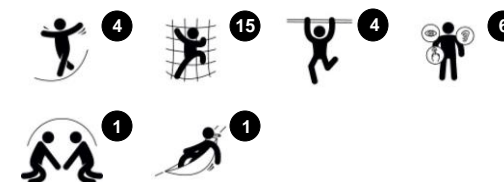

**ВОТ ЭТО ДА!** Дискус с разноцветными планками для скалолазания, сиденьями и поручнями - одно из главных приглашений для игры. Высоко мотивирующий баланс, колебание и опыт подъема привлекают детей снова и снова. Покачивание Дискуса приводит в движение с каждым шагом ребенка, добавляя элемент острых ощущений и концентрации на каждом шагу.

Верхние и нижние горизонтальные канаты, а также прыгучие сиденья добавляют возможность остановиться на перерыв. Это делает игровой элемент очень социальной альпинистской структурой, всегда предлагающей отдых менее уверенным альпинистам. Извиваясь через Дискус, вы тренируете баланс и взаимную координацию. Они являются

фундаментальными для когнитивных навыков, таких как концентрация. Восхождение здесь дополнительно тренирует мышечную силу. Более того, игра помогает научить детей пониманию и очередности при помощи общения и сотрудничества. В общем, веселое, универсальное и социальное мероприятие.

# Дискус

COR15172



Веревки Corocord диаметром 19 мм и более - это особый тип «Геркулес» с оцинкованными шестистручными стальными проволоками. Каждая нить плотно обмотана нитью PES, которая расплавляется на каждую индивидуальную прядь. Веревки обладают высокой стойкостью к износу и устойчивостью к вандализму. При необходимости могут быть заменены на месте.



Стальные опорные столбы оцинкованы методом горячего цинкования внутри и снаружи без содержания свинца. Гальванизация обладает отличной устойчивостью к коррозии во внешних средах и требует низких эксплуатационных расходов.



Алюминиевые зажимы Corocord используются в качестве соединителей междустальными опорами и тросом. Две алюминиевые отливки скреплены болтами. Высота зажимов, таким образом, является переменной.



Полностью окрашенные резиновые диски EPDM с гладкой поверхностью. Формованный EPDM окружает стальной сердечник из горяче оцинкованной стали, который обеспечивает как стабильность дисков, так и долговечную фиксацию на канате.



С помощью KOMPAN Variant Team вы можете выбрать между 7-ю дополнительными цветами каната и индивидуализировать свое решение. Ассортимент представляет собой широкий диапазон цветов, начиная от элегантного и выразительного черного или натурального и смягченного конопляного цвета до ряда привлекательных броских цветов.

Номер товара COR151721-1101

## Информация по установке

Макс. высота падения	265 cm
Область безопасной поверхности	50,1 m <sup>2</sup>
Кол-во установщиков	2
Общее время установки	7.6
Объем раскопок	4,31 m <sup>3</sup>
Объем бетона	2,74 m <sup>3</sup>
Глубина фундамента	110 cm
Вес груза	316 kg
Варианты крепления	В грунт ✓

## Информация о гарантии

Канат Corocord	10 лет
S-образные зажимы	10 лет
Мембрана	2 года
Гарантированные запасные части	10 лет



Макс. высота падения | Общая высота | Область безопасной поверхности

Макс. высота падения | Общая высота

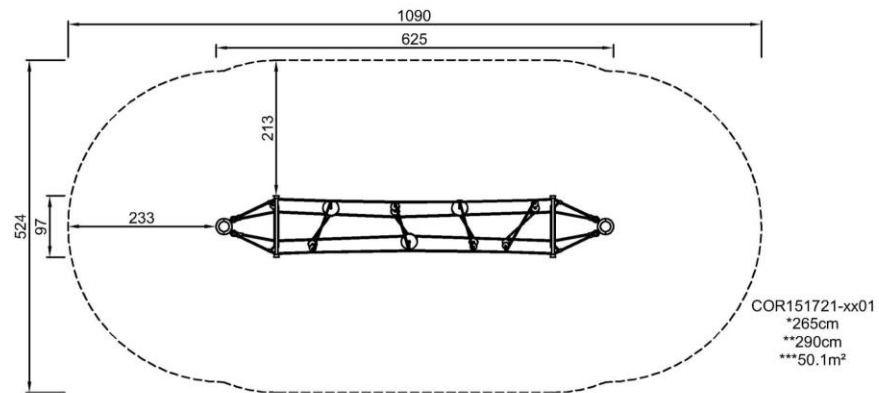

COR151721  
1:100



[Нажмите для ВИДА СВЕРХУ \(1:100\)](#)

[Нажмите для ВИДА СБОКУ \(1:100\)](#)

# Дискус

COR15172



## Discus

**Physical:** the small knots add support for hands and feet when climbing onto the rope, crawling up or down. This supports spatial awareness, cross-coordination and all muscle groups.

**Social-Emotional:** the ropes take cooperation when passing other children.

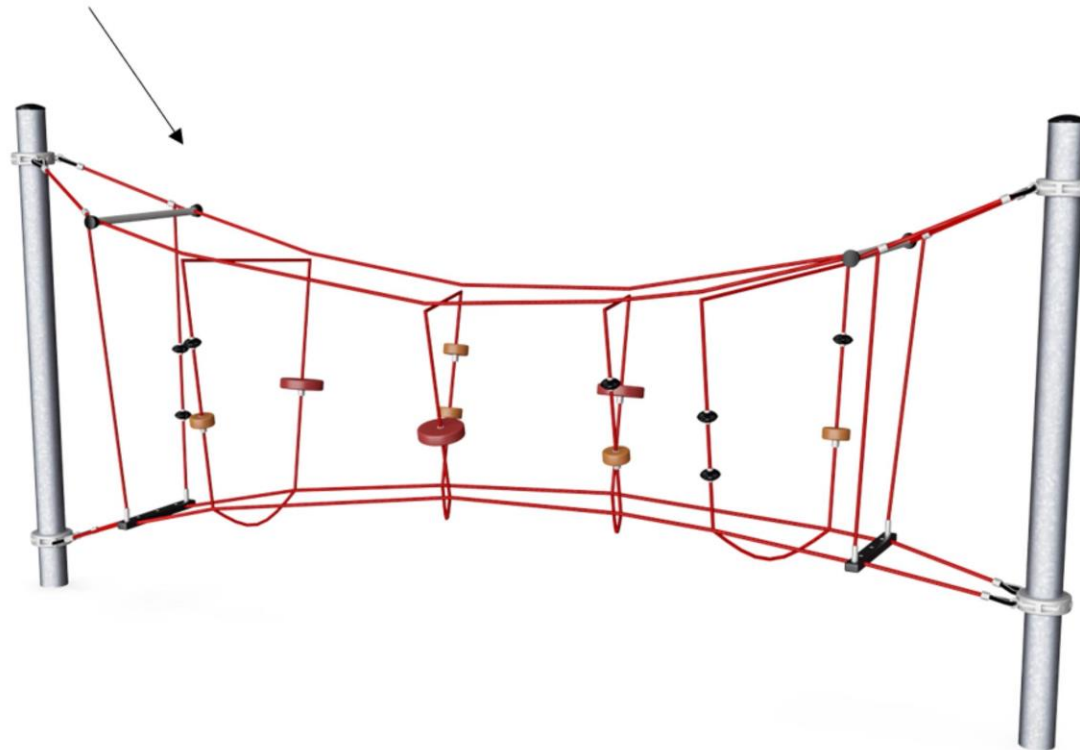



## ФИЗИЧЕСКИ

Радость движения: моторика, мышцы, кардио и плотность костей.



## СОЦИАЛЬНО-ЭМОЦИОНАЛЬНО

Радость быть вместе: командная работа, терпимость и чувство принадлежности.



## КОГНИТИВНО

Радость познания: любопытство, понимание случайных отношений и знание мира.



## КРЕАТИВНО

Радость создания: совместное творчество и эксперименты с материалами.



### БАЛАНС

Умение оставаться в вертикальном положении при ходьбе или стоянии на шаткой, наклонной или узкой поверхности.



### ВИС НА РУКАХ

Перенос тела руками, возможно для перехода на другую платформу или игровой предмет.



### ОЩУЩЕНИЯ

Процесс получения информации сенсорной системой: зрение, осязание или слух.



### ПОДПРЫГИВАНИЕ

Умение подпрыгивать на адаптивной, гибкой, эластичной или растягивающейся поверхности.



### ПРЫЖОК

Прыжок вверх или вниз по твердой поверхности.



### СПУСК

Быстрое движение вниз, например, с горки.



### ЛАЗАНИЕ

Движение вверх путем скрещивания рук и ног по вертикальной или наклонной поверхности или сетке.



### ПРИТЯГИВАНИЕ

Притягивание предмета к себе одной или двумя руками, или, возможно, с использованием всего тела.



### СОЦИАЛИЗАЦИЯ

Процесс встречи, общение или сотрудничество, которое стимулирует и облегчает социальное взаимодействие.



### КОНСТРУИРОВАНИЕ

Процесс создания новых форм, перемещение предметов в новое положение или строительство из материалов, которые можно трансформировать.



### ТОЛКАНИЕ

Отталкивание предмета от себя одной или двумя руками, или, возможно, всем телом.



### ВРАЩЕНИЕ

Быстрые, повторяющиеся горизонтальные или вертикальные повороты тела на оборудовании, облегчающем подобные движения.



### ПОЛЗАНИЕ

Движение вперед или назад путем скрещивания рук и ног по горизонтальной или слегка наклонной поверхности.



### РАСКАЧИВАНИЕ

Раскачивание взад-вперед или вбок, например на пружинном оборудовании.



### ПОКАЧИВАНИЕ

Медленное раскачивание вперед-назад лежа, сидя или, возможно, стоя, в маятниковом или круговом движении, например на гамаке или на веревке.



### СЮЖЕТНО-РОЛЕВАЯ ИГРА

Игра, предметы которой пробуждают воображение и заставляют верить сценарию игры.



### ВРАЩЕНИЕ

Включает в себя вертикальный или горизонтальный медленный поворот тела при помощи какого-либо оборудования.



### КАТАНИЕ НА КАЧЕЛЯХ

Качание вперед и назад или по круговому движению по беспрепятственной дуге в положении сидя, стоя или лежа.



### СКОЛЬЖЕНИЕ

Движение из одной точки в другую без смещения ступней, в горизонтальном или вертикальном движении, в положении сидя, лежа или стоя.



### ПРАВИЛА ИГРЫ

Игра по правилам осуществляется во время сотрудничества и командной работы, например при игре в крестики-нолики или игры с мячом.



### УДИВЛЕНИЕ

Мысли, которые заставляют детей использовать свои логические, абстрактные и творческие навыки мышления, а также память.