

# Качание на доске

COR15032

**KOMPAN**  
Let's play

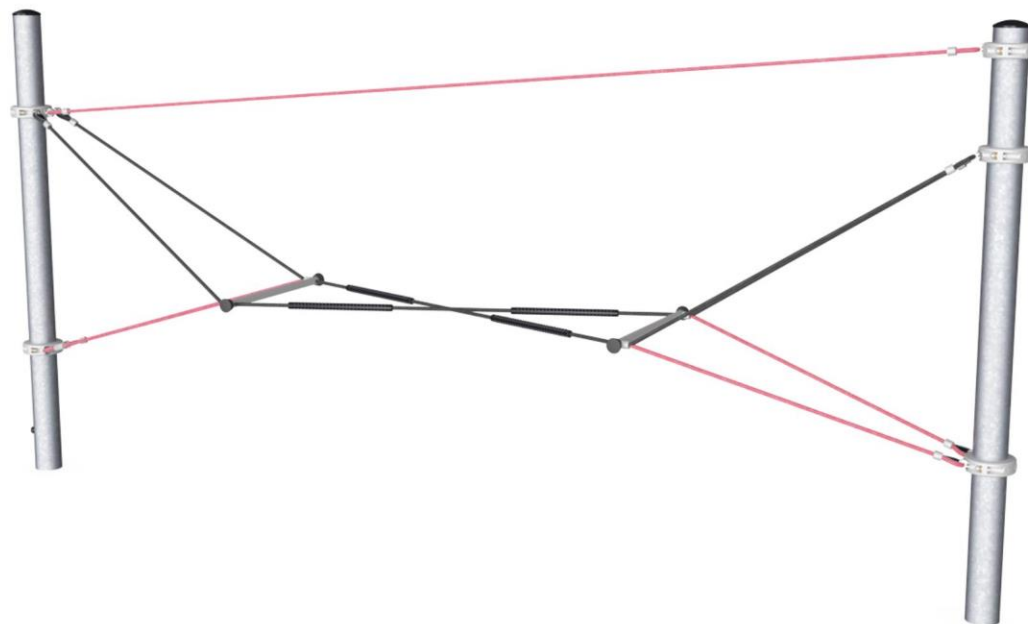

Номер товара COR150321-1101

## Общая информация о товаре

Размеры ДхШхВ	625x97x290 cm
Возрастная группа	5+
Игровая вместимость	10
Варианты окраски	

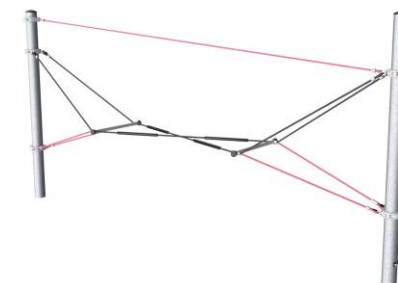
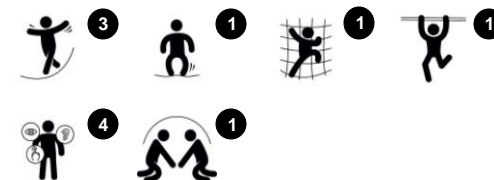

Вот это да! Качание на доске – это приглашение на балансирование и ходьбу по канату на любой игровой площадке. Детям нравится покачивающиеся движения, поэтому они захотят возвращаться на доску снова и снова. Восхождение с друзьями делает его еще более увлекательным, так как их движения

будут предавать покачиванию еще большую амплитуду. Это тренирует чувство баланса и проприоцепцию детей. Пересечение нижних ступеней требует общения, особенно когда на качелях находится несколько детей одновременно. Это тренирует важные социально-эмоциональные навыки, такие как понимание и переговоры.

# Качание на доске

COR15032



Веревки Corocord диаметром 19 мм и более - это особый тип «Геркулес» с оцинкованными шестистручными стальными проволоками. Каждая нить плотно обмотана нитью PES, которая расплавляется на каждую индивидуальную прядь. Веревки обладают высокой стойкостью к износу и устойчивостью к вандализму. При необходимости могут быть заменены на месте.



Стальные опорные столбы оцинкованы методом горячего цинкования внутри и снаружи без содержания свинца. Гальванизация обладает отличной устойчивостью к коррозии во внешних средах и требует низких эксплуатационных расходов.

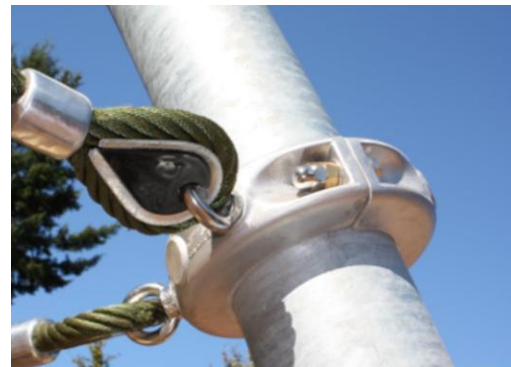

Алюминиевые зажимы Corocord используются в качестве соединителей междустальными опорами и тросом. Две алюминиевые отливки скреплены болтами. Высота зажимов, таким образом, является переменной.



Канаты покрыты полиуретаном. Это покрытие такое же гибкое, как веревка. При этом обеспечивает дополнительную защиту от истирания. Из-за различных тактильных ощущений и большей поверхности, покрытые части мотивируют к интенсивной игре и использованию эффекта катуга.



С помощью KOMPAN Variant Team вы можете выбрать между 7-ю дополнительными цветами каната и индивидуализировать свое решение. Ассортимент представляет собой широкий диапазон цветов, начиная от элегантного и выразительного черного или натурального и смягченного конопляного цвета до ряда привлекательных броских цветов.

Номер товара COR150321-1101

## Информация по установке

Макс. высота падения	235 cm
Область безопасной поверхности	47,7 m <sup>2</sup>
Кол-во установщиков	2
Общее время установки	5.0
Объем раскопок	4,31 m <sup>3</sup>
Объем бетона	2,74 m <sup>3</sup>
Глубина фундамента	110 cm
Вес груза	270 kg
Варианты крепления	В грунт ✓

## Информация о гарантии

Канат Corocord	10 лет
S-образные зажимы	10 лет
Мембрана	2 года
Гарантированные запасные части	10 лет



# Качание на доске

COR15032

Макс. высота падения | Общая высота | Область безопасной поверхности

Макс. высота падения | Общая высота

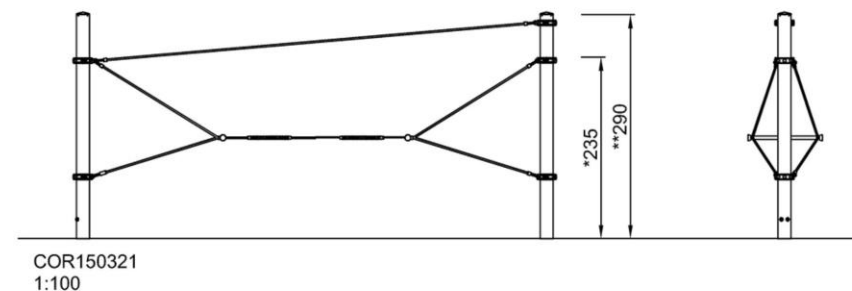
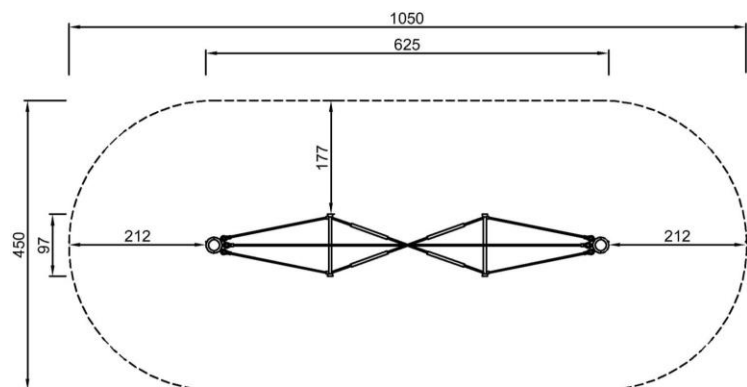

[Нажмите для ВИДА СВЕРХУ \(1:100\)](#)

[Нажмите для ВИДА СБОКУ \(1:100\)](#)

# Качание на доске

COR15032



## Swaying seesaw

**Physical:** the swaying seesaw is challenging training of balance, spatial awareness, and not least timing: to bounce each other up and down in this link is a balance quest that takes handholds, hence the upper body supportive rope. The skills trained here are fundamental for instance for navigating traffic safely: timing, spatial awareness and balance.

**Social-Emotional:** cooperating with others and passing them on the bridge intensely trains cooperation and communication skills.

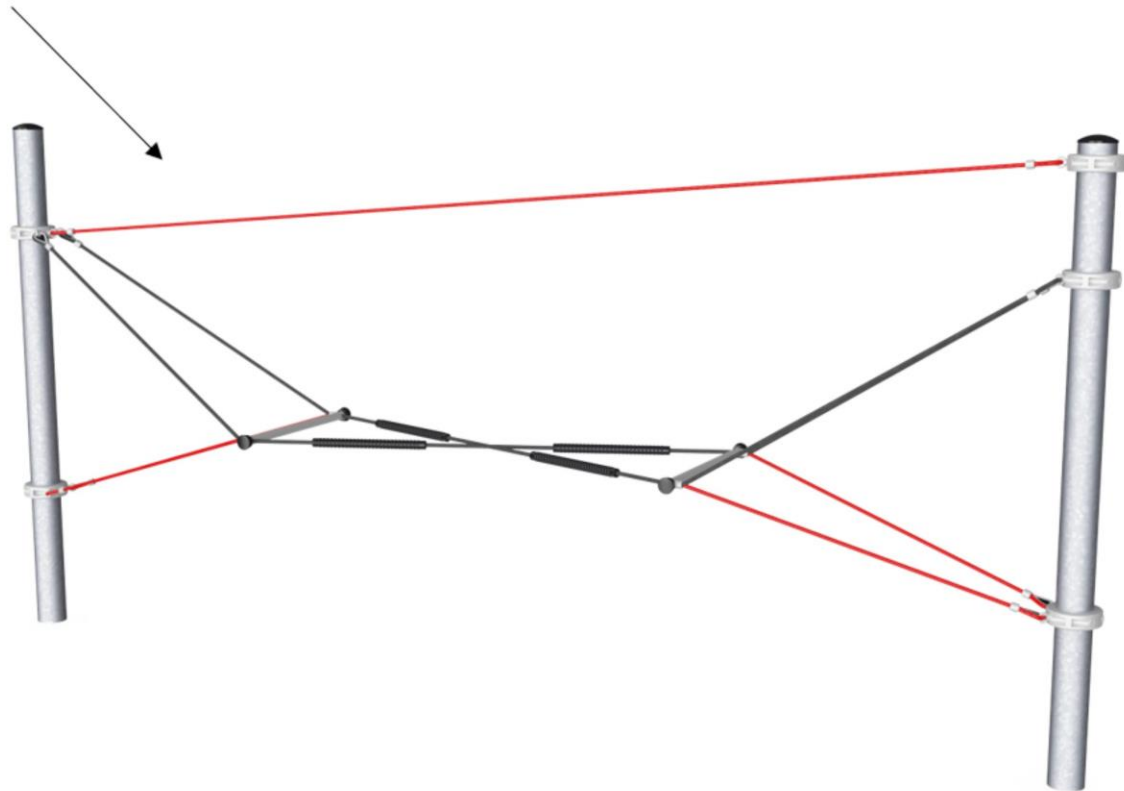

# Качание на доске

COR15032



## ФИЗИЧЕСКИ

Радость движения:  
моторика, мышцы, кардио и  
плотность костей.



## СОЦИАЛЬНО-ЭМОЦИОНАЛЬНО

Радость быть вместе:  
командная работа, терпимость  
и чувство принадлежности.



## КОГНИТИВНО

Радость познания:  
любопытство, понимание случайных  
отношений и знание мира.



## КРЕАТИВНО

Радость создания:  
совместное творчество и  
эксперименты с материалами.



### БАЛАНС

Умение оставаться в вертикальном положении при ходьбе или стоянии на шаткой, наклонной или узкой поверхности.



### ВИС НА РУКАХ

Перенос тела руками, возможно для перехода на другую платформу или игровой предмет.



### ОЩУЩЕНИЯ

Процесс получения информации сенсорной системой: зрение, осязание или слух.



### ПОДПРЫГИВАНИЕ

Умение подпрыгивать на адаптивной, гибкой, эластичной или растягивающейся поверхности.



### ПРЫЖОК

Прыжок вверх или вниз по твердой поверхности.



### СПУСК

Быстрое движение вниз, например, с горки.



### ЛАЗАНИЕ

Движение вверх путем скрещивания рук и ног по вертикальной или наклонной поверхности или сетке.



### ПРИТЯГИВАНИЕ

Притягивание предмета к себе одной или двумя руками, или, возможно, с использованием всего тела.



### СОЦИАЛИЗАЦИЯ

Процесс встречи, общение или сотрудничество, которое стимулирует и облегчает социальное взаимодействие.



### КОНСТРУИРОВАНИЕ

Процесс создания новых форм, перемещение предметов в новое положение или строительство из материалов, которые можно трансформировать.



### ТОЛКАНИЕ

Отталкивание предмета от себя одной или двумя руками, или, возможно, всем телом.



### ВРАЩЕНИЕ

Быстрые, повторяющиеся горизонтальные или вертикальные повороты тела на оборудовании, облегчающем подобные движения.



### ПОЛЗАНИЕ

Движение вперед или назад путем скрещивания рук и ног по горизонтальной или слегка наклонной поверхности.



### РАСКАЧИВАНИЕ

Раскачивание взад-вперед или вбок, например на пружинном оборудовании.



### ПОКАЧИВАНИЕ

Медленное раскачивание вперед-назад лежа, сидя или, возможно, стоя, в маятниковом или круговом движении, например на гамаке или на веревке.



### СЮЖЕТНО-РОЛЕВАЯ ИГРА

Игра, предметы которой пробуждают воображение и заставляют верить сценарию игры.



### ВРАЩЕНИЕ

Включает в себя вертикальный или горизонтальный медленный поворот тела при помощи какого-либо оборудования.



### КАТАНИЕ НА КАЧЕЛЯХ

Качание вперед и назад или по круговому движению по беспрепятственной дуге в положении сидя, стоя или лежа.



### СКОЛЬЖЕНИЕ

Движение из одной точки в другую без смещения ступней, в горизонтальном или вертикальном движении, в положении сидя, лежа или стоя.



### ПРАВИЛА ИГРЫ

Игра по правилам осуществляется во время сотрудничества и командной работы, например при игре в крестики-нолики или игры с мячом.



### УДИВЛЕНИЕ

Мысли, которые заставляют детей использовать свои логические, абстрактные и творческие навыки мышления, а также память.