

Бег с препятствиями

COR15162

KOMPAN
Let's play

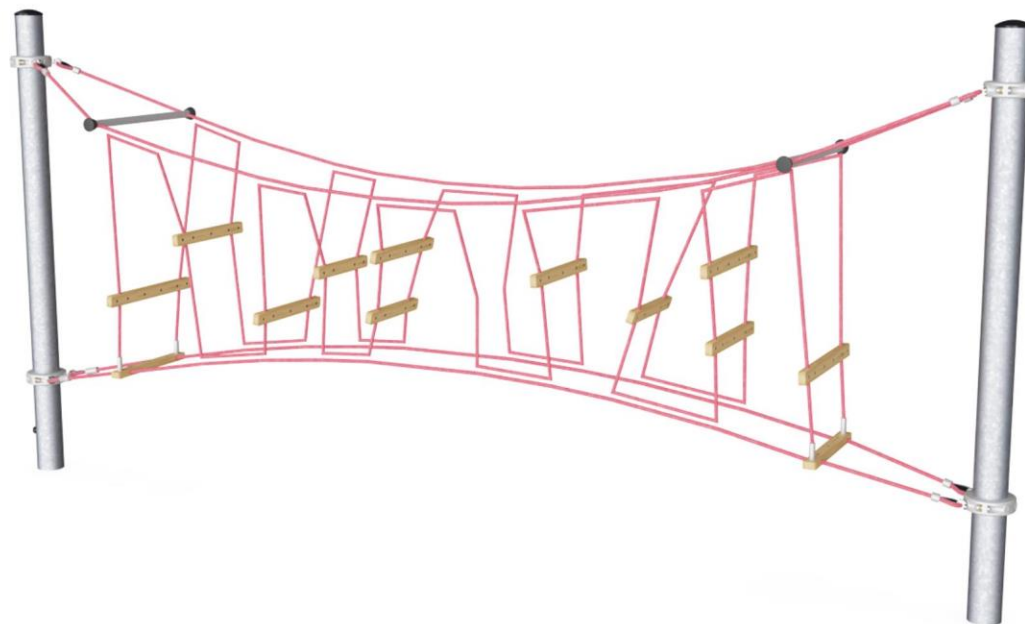

Номер товара COR151620-1101

Общая информация о товаре

| | |
|---------------------|---------------|
| Размеры ДхШхВ | 625x97x290 cm |
| Возрастная группа | 5+ |
| Игровая вместимость | 10 |
| Варианты окраски | |

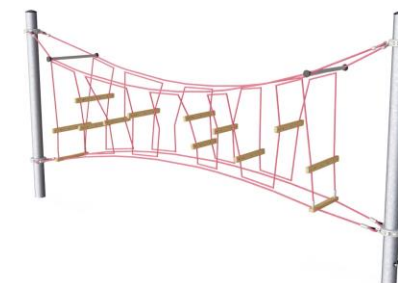
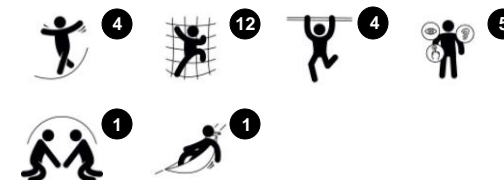

Препятствия очень привлекательны своими бодрыми уровнями шагов. Дети будут снова и снова преодолевать препятствия, постоянно создавая новые пути и маршруты для прохождения. Опыт равновесия, подъема и колебания становится все более захватывающим и интригующим благодаря качающимся, прыгучим веревкам, на

которых прикреплены ступени. Покачивания ступеней приводят в движение с каждым шагом ребенка, добавляя элемент острых ощущений и концентрации на каждом шагу. Многочисленные горизонтальные ступени придают подъемублуждающий характер, стимулируя чувство равновесия и пространства.

Бег с препятствиями

COR15162

KOMPAN
Let's play



Веревки Corocord диаметром 19 мм и более - это особый тип «Геркулес» с оцинкованными шестистручными стальными проволоками. Каждая нить плотно обмотана нитью PES, которая расплавляется на каждую индивидуальную прядь. Веревки обладают высокой стойкостью к износу и устойчивостью к вандализму. При необходимости могут быть заменены на месте.



Стальные опорные столбы оцинкованы методом горячего цинкования внутри и снаружи без содержания свинца. Гальванизация обладает отличной устойчивостью к коррозии во внешних средах и требует низких эксплуатационных расходов.



Алюминиевые зажимы Corocord используются в качестве соединителей между стальными опорами и тросом. Две алюминиевые отливки скреплены болтами. Высота зажимов, таким образом, является переменной.



С помощью KOMPAN Variant Team вы можете выбрать между 7-ю дополнительными цветами каната и индивидуализировать свое решение. Ассортимент представляет собой широкий диапазон цветов, начиная от элегантного и выразительного черного или натурального и смягченного конопляного цвета до ряда привлекательных броских цветов.

2 / 7/12/2021

Номер товара COR151620-1101

Информация по установке

| | |
|--------------------------------|---------------------|
| Макс. высота падения | 265 cm |
| Область безопасной поверхности | 50,1 m ² |
| Кол-во установщиков | 2 |
| Общее время установки | 6.4 |
| Объем раскопок | 4,31 m ³ |
| Объем бетона | 2,74 m ³ |
| Глубина фундамента | 110 cm |
| Вес груза | 306 kg |
| Варианты крепления | В грунт ✓ |

Информация о гарантии

| | |
|--------------------------------|--------|
| Канат Corocord | 10 лет |
| S-образные зажимы | 10 лет |
| Мембрана | 2 года |
| Гарантированные запасные части | 10 лет |



Данные могут быть изменены без предварительного уведомления.

Бег с препятствиями

COR15162

Макс. высота падения | Общая высота | Область безопасной поверхности

Макс. высота падения | Общая высота

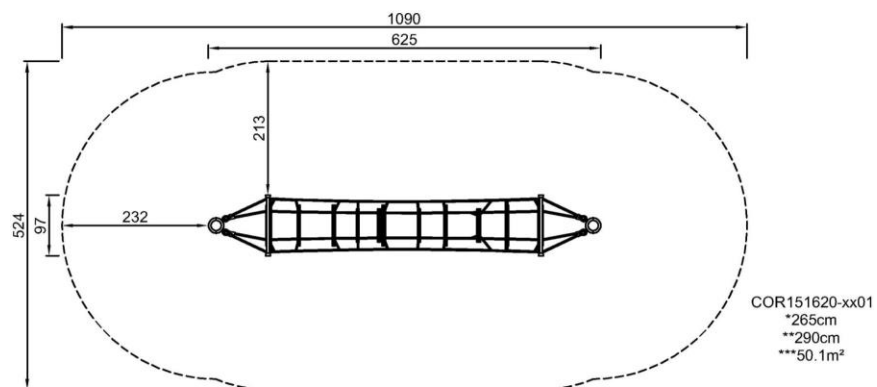

COR151620
1:100



[Нажмите для ВИДА СВЕРХУ \(1:100\)](#)

[Нажмите для ВИДА СБОКУ \(1:100\)](#)

Бег с препятствиями

COR15162



Hurdles

Physical: arm, leg and core muscles are developed when climbing up/through. Balance and spatial awareness, motor skills that help in judging the body in space. Muscle strength.

Social-Emotional: cooperation and turn-taking when passing one another.

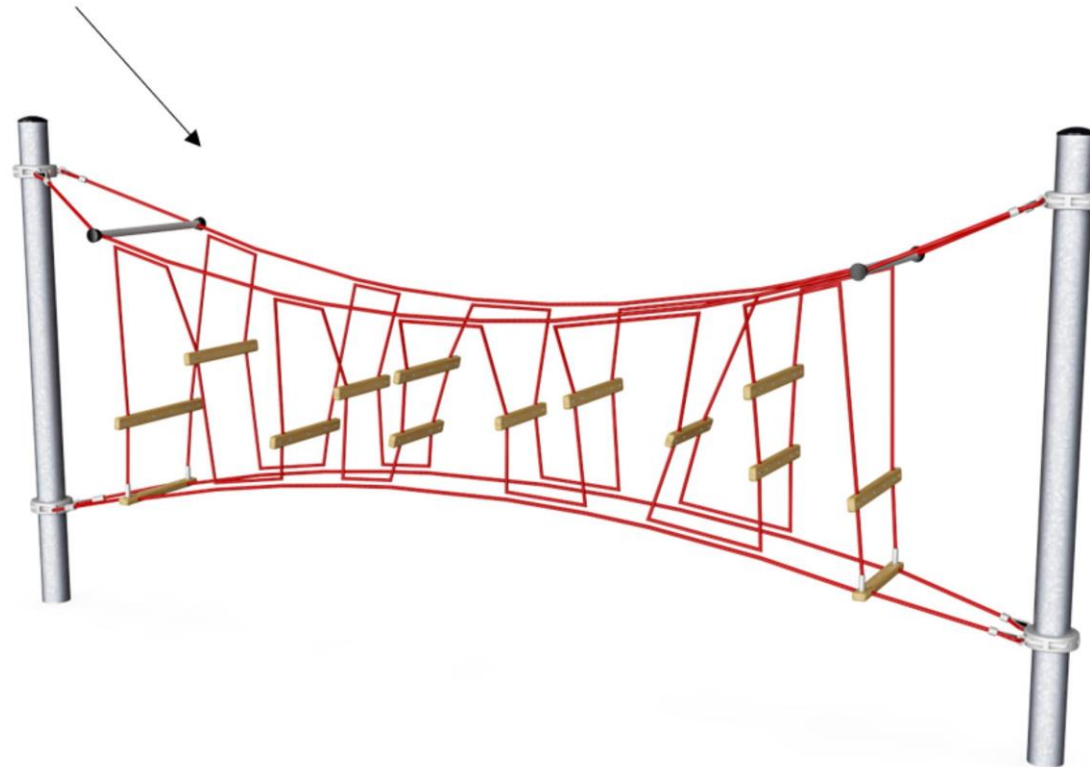

Бег с препятствиями

COR15162



ФИЗИЧЕСКИ

Радость движения:
моторика, мышцы, кардио и
плотность костей.



СОЦИАЛЬНО-ЭМОЦИОНАЛЬНО

Радость быть вместе:
командная работа, терпимость
и чувство принадлежности.



КОГНИТИВНО

Радость познания:
любопытство, понимание случайных
отношений и знание мира.



КРЕАТИВНО

Радость создания:
совместное творчество и
эксперименты с материалами.



БАЛАНС

Умение оставаться в вертикальном положении при ходьбе или стоянии на шаткой, наклонной или узкой поверхности.



ПОДПРЫГИВАНИЕ

Умение подпрыгивать на адаптивной, гибкой, эластичной или растягивающейся поверхности.



ЛАЗАНИЕ

Движение вверх путем скрещивания рук и ног по вертикальной или наклонной поверхности или сетке.



КОНСТРУИРОВАНИЕ

Процесс создания новых форм, перемещение предметов в новое положение или строительство из материалов, которые можно трансформировать.



ПОЛЗАНИЕ

Движение вперед или назад путем скрещивания рук и ног по горизонтальной или слегка наклонной поверхности.



СЮЖЕТНО-РОЛЕВАЯ ИГРА

Игра, предметы которой пробуждают воображение и заставляют верить сценарию игры.



СКОЛЬЖЕНИЕ

Движение из одной точки в другую без смещения ступней, в горизонтальном или вертикальном движении, в положении сидя, лежа или стоя.



ВИС НА РУКАХ

Перенос тела руками, возможно для перехода на другую платформу или игровой предмет.



ПРЫЖОК

Прыжок вверх или вниз по твердой поверхности.



ПРИТЯГИВАНИЕ

Притягивание предмета к себе одной или двумя руками, или, возможно, с использованием всего тела.



ТОЛКАНИЕ

Отталкивание предмета от себя одной или двумя руками, или, возможно, всем телом.



РАСКАЧИВАНИЕ

Раскачивание взад-вперед или вбок, например на пружинном оборудовании.



ВРАЩЕНИЕ

Включает в себя вертикальный или горизонтальный медленный поворот тела при помощи какого-либо оборудования.



ПРАВИЛА ИГРЫ

Игра по правилам осуществляется во время сотрудничества и командной работы, например при игре в крестики-нолики или игры с мячом.



ОЩУЩЕНИЯ

Процесс получения информации сенсорной системой: зрение, осязание или слух.



СПУСК

Быстрое движение вниз, например, с горки.



СОЦИАЛИЗАЦИЯ

Процесс встречи, общения или сотрудничества, которое стимулирует и облегчает социальное взаимодействие.



ВРАЩЕНИЕ

Быстрые, повторяющиеся горизонтальные или вертикальные повороты тела на оборудовании, облегчающем подобные движения.



ПОКАЧИВАНИЕ

Медленное раскачивание вперед-назад лежа, сидя или, возможно, стоя, в маятниковом или круговом движении, например на гамаке или на веревке.



КАТАНИЕ НА КАЧЕЛЯХ

Качание вперед и назад или по круговому движению по беспрепятственной дуге в положении сидя, стоя или лежа.



УДИВЛЕНИЕ

Мысли, которые заставляют детей использовать свои логические, абстрактные и творческие навыки мышления, а также память.