

Круговая сетка

KPL805

KOMPANI
Let's play

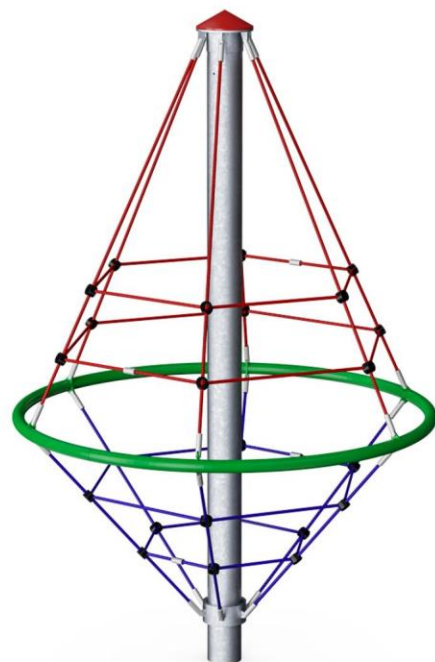

Номер товара KPL805-1001

Общая информация о товаре

| | |
|---------------------|----------------|
| Размеры ДхШхВ | 206x206x320 cm |
| Возрастная группа | 3+ |
| Игровая вместимость | 8 |
| Варианты окраски | |

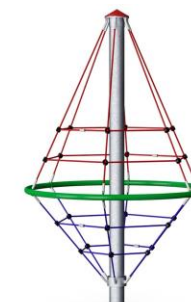
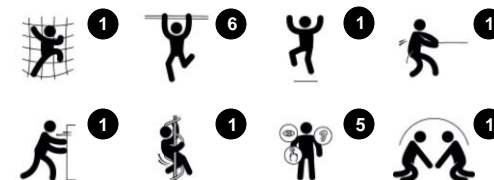

Восхождение – это отличное занятие для высвобождения избыточной энергии и стресса. Оборудование для восхождения отлично подходит как для школ, так и для общественных игровых площадок. Оборудование также обеспечивает идеальные места для встреч.

Круговая сетка

KPL805



Альпинистские сетки изготовлены из стабилизированного ультрафиолетовым излучением полипропиленового троса с внутренним армированием стального троса. Канат подвергается индукционной обработке для обеспечения максимальной фиксации междусталью и канатом, что обеспечивает отличную износостойкость. Все соединители веревки изготовлены из 100% перерабатываемого PA материала.



Алюминиевые обжимки сетки обладают двойной конической формой с закругленными концами и настолько малы, насколько позволяет безопасность. Общая конструкция сетки направлена на то, чтобы удерживать металлические детали внутри сетки до абсолютного минимума, как по размеру, так и по количеству. Таким образом, обеспечивая максимальный опыт восхождения по сетке.

2 / 6/24/2021



Стальные поверхности оцинкованы методом горячего цинкования внутри и снаружи без содержания свинца. Гальванизация обладает отличной устойчивостью к коррозии во внешних средах и требует низких эксплуатационных расходов.



Высокопрочная подшипниковая система с двумя однорядными высококачественными шарикоподшипниками с резиновыми уплотнениями. Полностью закрытая несущая конструкция смазана на весь срок службы и расположена над землей.

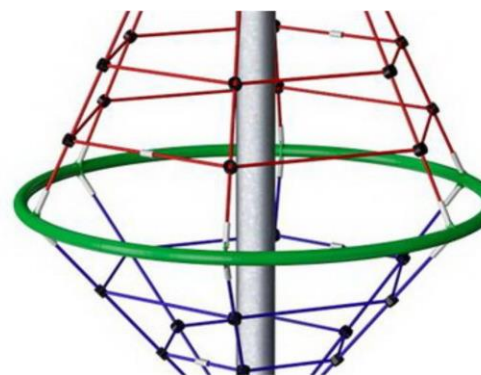

Основа окрашенных стальных компонентов обработана при горячем цинковании и покрыта порошковой краской. Это обеспечивает максимальную устойчивость к коррозии в любых климатических условиях по всему миру.

Номер товара KPL805-1001

Информация по установке

| | |
|--------------------------------|---------------------|
| Макс. высота падения | 190 cm |
| Область безопасной поверхности | 28,9 m ² |
| Кол-во установщиков | 2 |
| Общее время установки | 3.5 |
| Объем раскопок | 1,96 m ³ |
| Объем бетона | 1,37 m ³ |
| Глубина фундамента | 100 cm |
| Вес груза | 240 kg |
| Варианты крепления | В грунт ✓ |

Информация о гарантии

| | |
|--------------------------------|--------|
| Оцинкованный/окрашенный | 10 лет |
| Канаты и сети | 10 лет |
| Конструкция с | 5 лет |
| Гарантированные запасные части | 10 лет |



Данные могут быть изменены без предварительного уведомления.

Круговая сетка

KPL805

Макс. высота падения | Общая высота | Область безопасной поверхности

Макс. высота падения | Общая высота

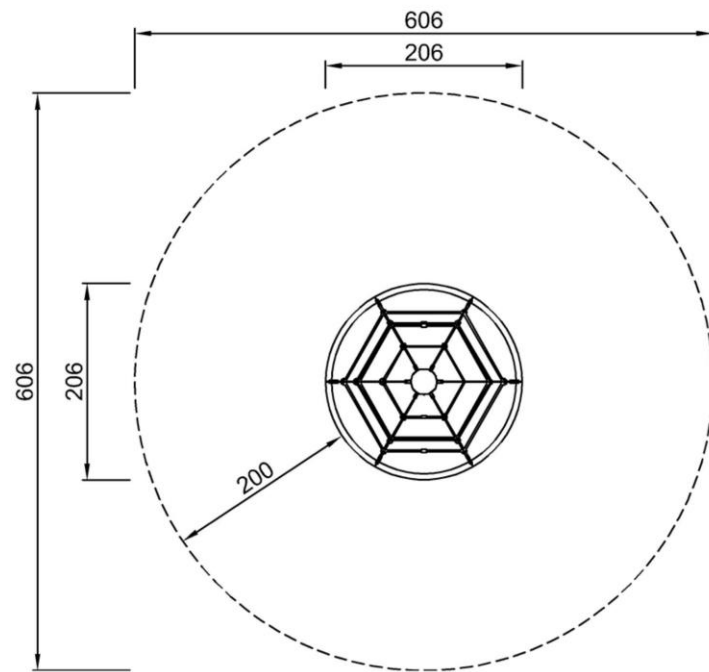

KPL805-xx01
*190cm
**320cm
***28.9m²

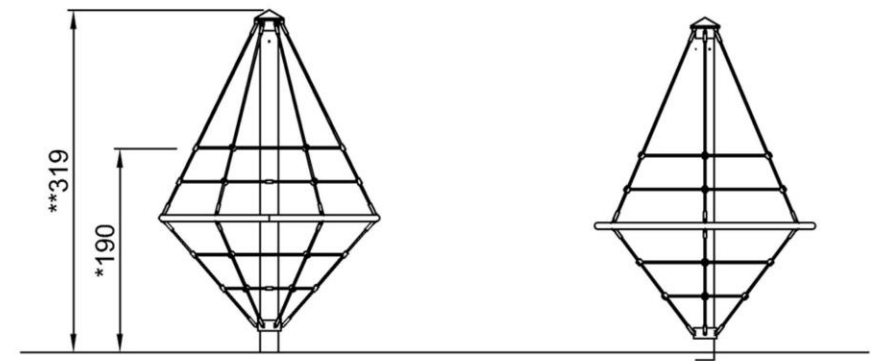

KPL805-xx01
1:100

[Нажмите для ВИДА СВЕРХУ \(1:100\)](#)

[Нажмите для ВИДА СБОКУ \(1:100\)](#)

Круговая сетка

KPL805

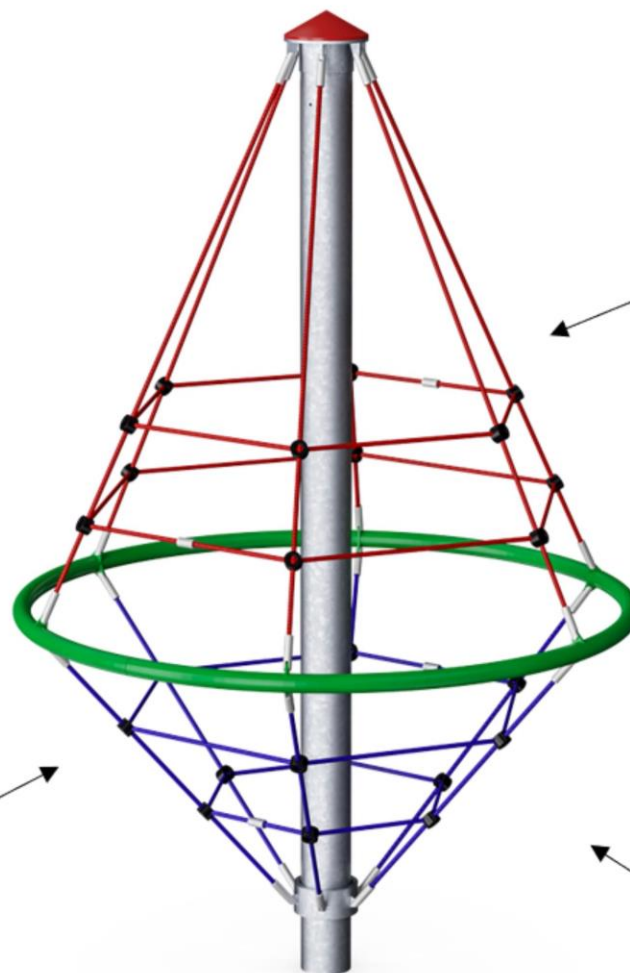

Rotation

Physical: pushing or pulling it into motion, children use their muscle strength and strengthen their cardio. The rotation develops the sense of balance and space when enjoying the ride.

Social-Emotional: listening and negotiating how slow or fast to go, children develop their empathy and cooperation skills.



Height

Social-Emotional: children develop courage and self-regulation when being up high. This positively affects self-confidence.



Climbing net

Physical: children develop cross-body coordination and muscle strength when climbing. The big meshes allow for climbing and crawling through, supporting proprioception and spatial awareness.

Social-Emotional: the big meshes allow for more children to sit together and talk.

Круговая сетка

KPL805



ФИЗИЧЕСКИ

Радость движения:
моторика, мышцы, кардио и
плотность костей.



СОЦИАЛЬНО-ЭМОЦИОНАЛЬНО

Радость быть вместе:
командная работа, терпимость
и чувство принадлежности.



КОГНИТИВНО

Радость познания:
любопытство, понимание случайных
отношений и знание мира.



КРЕАТИВНО

Радость создания:
совместное творчество и
эксперименты с материалами.



БАЛАНС

Умение оставаться в вертикальном положении
при ходьбе или стоянии на шаткой, наклонной
или узкой поверхности.



ВИС НА РУКАХ

Перенос тела руками, возможно для
перехода на другую платформу или игровой
предмет.



ОЩУЩЕНИЯ

Процесс получения информации сенсорной
системой: зрение, осязание или слух.



ПОДПРЫГИВАНИЕ

Умение подпрыгивать на адаптивной, гибкой,
эластичной или растягивающейся поверхности.



ПРЫЖОК

Прыжок вверх или вниз по твердой поверхности.



СПУСК

Быстрое движение вниз, например, с горки.



ЛАЗАНИЕ

Движение вверх путем скрещивания рук и ног
по вертикальной или наклонной поверхности
или сетке.



ПРИТЯГИВАНИЕ

Притягивание предмета к себе одной
или двумя руками, или, возможно, с
использованием всего тела.



СОЦИАЛИЗАЦИЯ

Процесс встречи, общение или сотрудничество,
которое стимулирует и облегчает социальное
взаимодействие.



КОНСТРУИРОВАНИЕ

Процесс создания новых форм, перемещение
предметов в новое положение или строительство из
материалов, которые можно трансформировать.



ТОЛКАНИЕ

Отталкивание предмета от себя одной или
двумя руками, или, возможно, всем телом.



ВРАЩЕНИЕ

Быстрые, повторяющиеся горизонтальные или
вертикальные повороты тела на оборудовании,
облегчающем подобные движения.



ПОЛЗАНИЕ

Движение вперед или назад путем скрещивания
рук и ног по горизонтальной или слегка
наклонной поверхности.



РАСКАЧИВАНИЕ

Раскачивание взад-вперед или вбок,
например на пружинном оборудовании.



ПОКАЧИВАНИЕ

Медленное раскачивание вперед-назад лежа,
сидя или, возможно, стоя, в маятниковом или
круговом движении, например на гамаке или
на веревке.



СЮЖЕТНО-РОЛЕВАЯ ИГРА

Игра, предметы которой пробуждают
воображение и заставляют верить сценарию
игры.



ВРАЩЕНИЕ

Включает в себя вертикальный или
горизонтальный медленный поворот тела при
помощи какого-либо оборудования.



КАТАНИЕ НА КАЧЕЛЯХ

Качание вперед и назад или по круговому
движению по беспрепятственной дуге в
положении сидя, стоя или лежа.



СКОЛЬЖЕНИЕ

Движение из одной точки в другую без смещения
ступней, в горизонтальном или вертикальном
движении, в положении сидя, лежа или стоя.



ПРАВИЛА ИГРЫ

Игра по правилам осуществляется во время
сотрудничества и командной работы, например
при игре в крестики-нолики или игры с мячом.



УДИВЛЕНИЕ

Мысли, которые заставляют детей использовать
свои логические, абстрактные и творческие
навыки мышления, а также память.