

Творец с навесом

PCE2056

KOMPAN
Let's play



Вот это да! Творец - это фантастическая структура, наполненная играми, которая наверняка привлечет детей, которые захотят остаться на долгое время для игр и возвращаться сюда снова и снова. Игра не только захватывающая и бросающая вызов, но и поможет развитию детей во всех сферах. Скольжение поддерживает

физические навыки, такие как баланс и пространственное осознание. Спуск по двойной горке делает игру веселой и социальной. Восхождение на мембранный альпинист поддерживает силу и перекрестную координацию, важные навыки для физического и интеллектуального развития. Разнообразные возможности

скалолазания обеспечивают разнообразие и сложные задачи. Широко поддерживается социальная игра, особенно в наземном игровом уголке с беседками и песочной воронкой. Когнитивная и физическая игра сочетаются в таких функциях, как вьющийся альпинист и музыкальная панель.

Номер товара PCE205600-0903

Общая информация о товаре

Размеры ДхШхВ	707x551x400 cm
Возрастная группа	2+
Игровая вместимость	35
Варианты окраски	

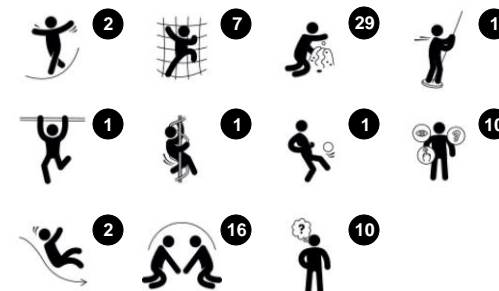

Данные могут быть изменены без предварительного уведомления.

Творец с навесом

PCE2056



Панели Curved ELEMENTS отлиты из устойчивого к ультрафиолетовому излучению переработанного полиэтилена с множеством опций для встроенных игровых функций, что также обеспечивает надежное решение для панелей. Прямые панели изготовлены из 19 мм KOMPAN EcoCore™ PE, который является очень прочным, экологически чистым и пригодным для вторичной переработки материалом.



Крыши структур ELEMENTS изготовлены из перерабатываемого PE с минимальной толщиной стенки 5 мм, что обеспечивает высокую долговечность в любых климатических условиях по всему миру. Стальные трубы оцинкованы методом горячего цинкования внутри и снаружи для максимальной прочности.



Продукция серии ELEMENTS доступна в трех цветовых сочетаниях: классический сине-зеленый, цветущий оранжево-желтый и натуральный цвет лайма в сочетании с зеленым.



Палубы серии ELEMENTS изготовлены из HPL толщиной 17,8 мм и поддерживаются уникальной алюминиевой рамой с несколькими вариантами крепления с использованием алюминиевых разъемов. Основные стойки изготовлены из высококачественной предварительно оцинкованной стали с порошковым покрытием. Столбы закрыты крышками из УФ-стабилизированного нейлона (PA6).



Резиновые мембраны ELEMENTS представляют собой конвейерную ленту, изготовленную из слоев каучука, смешанных с натуральным каучуком и SBR-каучуком, а также заделанных слоями армирования из тканых ПЭ и ПА. Толщина 8 мм обеспечивает высокую долговечность в любых условиях.

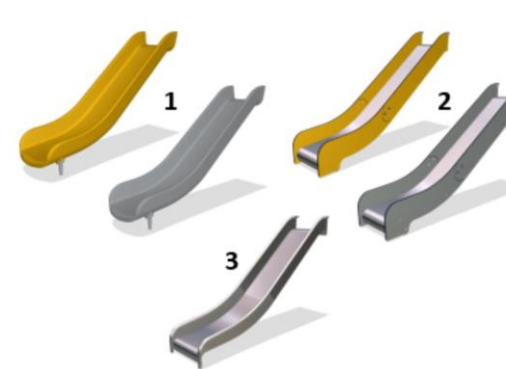

Горки доступны в трех материалах: отлитые PE горки; комбинированные EcoCore™ стенки и ползун из нержавеющей стали t = 2 мм; и полностью из нержавеющей стали AISI304 t = 2 мм.

Номер товара PCE205600-0903

Информация по установке

Макс. высота падения	204 cm				
Область безопасной поверхности	64,3 m ²				
Кол-во установщиков	2				
Общее время установки	34.7				
Объем раскопок	0,61 m ³				
Объем бетона	0,14 m ³				
Глубина фундамента	85 cm				
Вес груза	1.128 kg				
Варианты крепления	<table border="0"> <tr> <td>В грунт</td> <td>✓</td> </tr> <tr> <td>На поверхность</td> <td>✓</td> </tr> </table>	В грунт	✓	На поверхность	✓
В грунт	✓				
На поверхность	✓				
EcoCore HDPE	Пожизненная				
Столб	10 лет				
Палубы HPL	15 лет				
Канаты и сети	10 лет				
Гарантированные запасные части	10 лет				



Данные могут быть изменены без предварительного уведомления.

Творец с навесом

PCE2056

KOMPAN
Let's play

Макс. высота падения | Общая высота | Область безопасной поверхности

Макс. высота падения | Общая высота

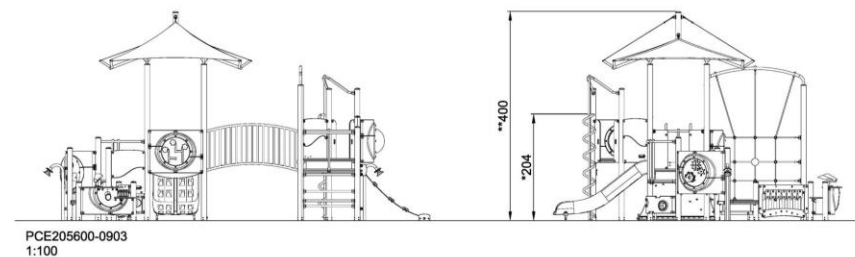
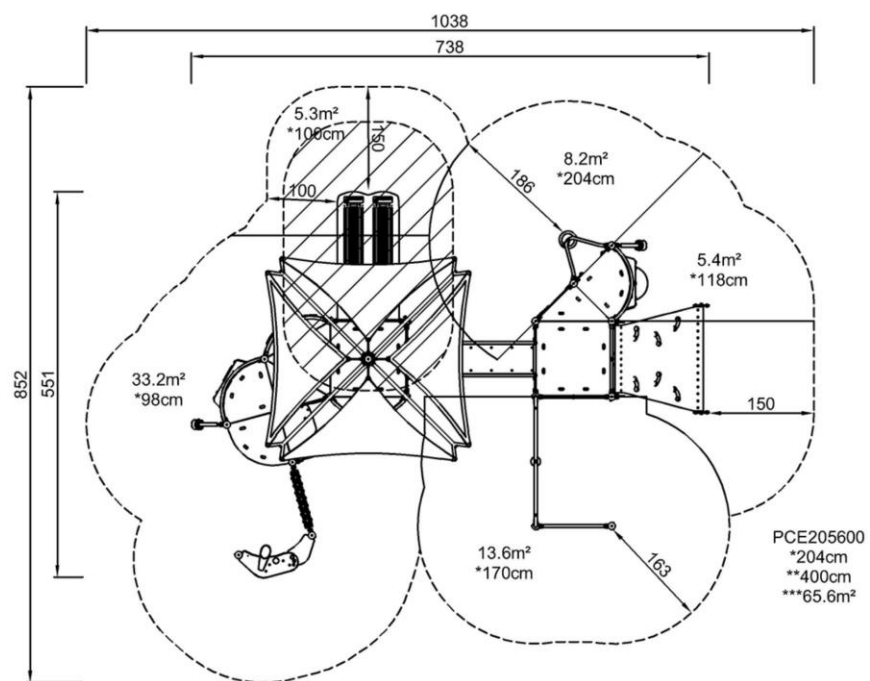

[Нажмите для ВИДА СВЕРХУ \(1:100\)](#)

[Нажмите для ВИДА СБОКУ \(1:100\)](#)

Творец с навесом

PCE2056



Talk tube

Social-Emotional:

encourages communication and social interaction.

Cognitive: evokes curiosity and stimulates an understanding of cause and effect and object permanence: objects and persons exist also when out of sight.



Sand funnel

Social-Emotional: supports cooperation and turn-taking as children pour water or materials into the funnel.

Cognitive: the passing of materials through funnels develops the children's logical thinking and for younger children the understanding of object permanence: that materials don't vanish, but run through at the other end.



Flower panel

Social-Emotional: invites cooperation due to the two-sidedness and provides for parallel play.

Cognitive: stimulates cause and effect understanding and logical thinking: making sounds when running flower through vertical grooves.
Creative: children can leave their mark, placing the flowers in different positions.



Xylophone music panel

Social-Emotional: invites social interaction and co-creation for more children, on both sides.

Cognitive: understanding of cause and effect when striking tubes and creating sound.
Creative: the creation of different intensity and tonality stimulates creative skills.



Climbing net

Physical: children train cross-body coordination and muscle strength. The big meshes allow for climbing and crawling through, training proprioception and spatial awareness.

Social-Emotional: the big meshes allow for more children being seated together, sharing.



Curly climber

Physical: coordination and proprioception are supported when placing arms, legs and backside correctly for going down. Sense of balance when rotating. Arm muscles for holding tight. Bone density when jumping down.

Social-Emotional: empathy stimulated by turn-taking.
Cognitive: logical thinking when placing arms and legs right for rotating downwards.



Bubble window

Social-Emotional: invites interaction between outside and inside.

Cognitive: distorts the sound of the voice, developing logical thinking.



Membrane climber

Physical: cross-coordination and muscle strength when climbing up the bouncy, rubbery membrane climber, assisted by climbing cleats or just the hands. Gliding down supports spatial awareness.

Social-Emotional: the two rows of cleats allow for parallel play and cooperation.

Cognitive: the two rows of cleats invite rules play and competition.



Double slide

Physical: sliding develops spatial awareness and a sense of balance. Furthermore, the core muscles are trained when sitting upright going down.

Social-Emotional: invites socializing, supports parent-child and peer-to-peer play.

Cognitive: young children train their understanding of space, speed and distances when sliding down quickly.



Творец с навесом

PCE2056



ФИЗИЧЕСКИ

Радость движения:
моторика, мышцы, кардио и
плотность костей.



СОЦИАЛЬНО-ЭМОЦИОНАЛЬНО

Радость быть вместе:
командная работа, терпимость
и чувство принадлежности.



КОГНИТИВНО

Радость познания:
любопытство, понимание случайных
отношений и знание мира.



КРЕАТИВНО

Радость создания:
совместное творчество и
эксперименты с материалами.



БАЛАНС

Умение оставаться в вертикальном положении
при ходьбе или стоянии на шаткой, наклонной
или узкой поверхности.



ВИС НА РУКАХ

Перенос тела руками, возможно для
перехода на другую платформу или игровой
предмет.



ОЩУЩЕНИЯ

Процесс получения информации сенсорной
системой: зрение, осязание или слух.



ПОДПРЫГИВАНИЕ

Умение подпрыгивать на адаптивной, гибкой,
эластичной или растягивающейся поверхности.



ПРЫЖОК

Прыжок вверх или вниз по твердой поверхности.



СПУСК

Быстрое движение вниз, например, с горки.



ЛАЗАНИЕ

Движение вверх путем скрещивания рук и ног
по вертикальной или наклонной поверхности
или сетке.



ПРИТЯГИВАНИЕ

Притягивание предмета к себе одной
или двумя руками, или, возможно, с
использованием всего тела.



СОЦИАЛИЗАЦИЯ

Процесс встречи, общение или сотрудничество,
которое стимулирует и облегчает социальное
взаимодействие.



КОНСТРУИРОВАНИЕ

Процесс создания новых форм, перемещение
предметов в новое положение или строительство из
материалов, которые можно трансформировать.



ТОЛКАНИЕ

Отталкивание предмета от себя одной или
двумя руками, или, возможно, всем телом.



ВРАЩЕНИЕ

Быстрые, повторяющиеся горизонтальные или
вертикальные повороты тела на оборудовании,
облегчающем подобные движения.



ПОЛЗАНИЕ

Движение вперед или назад путем скрещивания
рук и ног по горизонтальной или слегка
наклонной поверхности.



РАСКАЧИВАНИЕ

Раскачивание взад-вперед или вбок,
например на пружинном оборудовании.



ПОКАЧИВАНИЕ

Медленное раскачивание вперед-назад лежа,
сидя или, возможно, стоя, в маятниковом или
круговом движении, например на гамаке или
на веревке.



СЮЖЕТНО-РОЛЕВАЯ ИГРА

Игра, предметы которой пробуждают
воображение и заставляют верить сценарию
игры.



ВРАЩЕНИЕ

Включает в себя вертикальный или
горизонтальный медленный поворот тела при
помощи какого-либо оборудования.



КАТАНИЕ НА КАЧЕЛЯХ

Качание вперед и назад или по круговому
движению по беспрепятственной дуге в
положении сидя, стоя или лежа.



СКОЛЬЖЕНИЕ

Движение из одной точки в другую без смещения
ступней, в горизонтальном или вертикальном
движении, в положении сидя, лежа или стоя.



ПРАВИЛА ИГРЫ

Игра по правилам осуществляется во время
сотрудничества и командной работы, например
при игре в крестики-нолики или игры с мячом.



УДИВЛЕНИЕ

Мысли, которые заставляют детей использовать
свои логические, абстрактные и творческие
навыки мышления, а также память.