

Добытчик

PCE2053

KOMPAN
Let's play



Добытчик - это фантастическая структура со множеством игровых возможностей, которые будут стимулировать детей оставаться и играть, а также возвращаться сюда снова и снова. Этот игровой опыт поможет развитию детей во всех сферах. Горка поддерживает физические навыки, такие как баланс и пространственное понимание. Сетка для

скалолазания поддерживает силу и перекрестную координацию, важные навыки для физического и интеллектуального развития. Существует более одного способа лазания. С таким большим количеством игровых мероприятий также поддерживается социальный опыт, особенно с такими функциями, как цветочная панель, где дети

могут играть и сотрудничать. Цветочная панель добавляет тактильную особенность, которая стимулирует понимание причинно-следственных связей. Добытчик идеально подходит для активной и веселой игры.

Номер товара PCE205300-0903

Общая информация о товаре

Размеры ДхШхВ	605x333x418 cm
Возрастная группа	2+
Игровая вместимость	19
Варианты окраски	

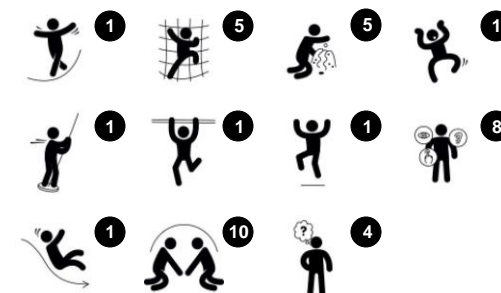

Добытчик

PCE2053



Панели Curved ELEMENTS отлиты из устойчивого к ультрафиолетовому излучению переработанного полиэтилена с множеством опций для встроенных игровых функций, что также обеспечивает надежное решение для панелей. Прямые панели изготовлены из 19 мм KOMPAN EcoCore™ PE, который является очень прочным, экологически чистым и пригодным для вторичной переработки материалом.



Крыши структур ELEMENTS изготовлены из перерабатываемого PE с минимальной толщиной стенки 5 мм, что обеспечивает высокую долговечность в любых климатических условиях по всему миру. Стальные трубы оцинкованы методом горячего цинкования внутри и снаружи для максимальной прочности.



Продукция серии ELEMENTS доступна в трех цветовых сочетаниях: классический сине-зеленый, цветущий оранжево-желтый и натуральный цвет лайма в сочетании с зеленым.



Палубы серии ELEMENTS изготовлены из HPL толщиной 17,8 мм и поддерживаются уникальной алюминиевой рамой с несколькими вариантами крепления с использованием алюминиевых разъемов. Основные стойки изготовлены из высококачественной предварительно оцинкованной стали с порошковым покрытием. Столбы закрыты крышками из УФ-стабилизированного нейлона (PA6).



Резиновые мембраны ELEMENTS представляют собой конвейерную ленту, изготовленную из слоев каучука, смешанных с натуральным каучуком и SBR-каучуком, а также заделанных слоями армирования из тканых ПЭ и ПА. Толщина 8 мм обеспечивает высокую долговечность в любых условиях.

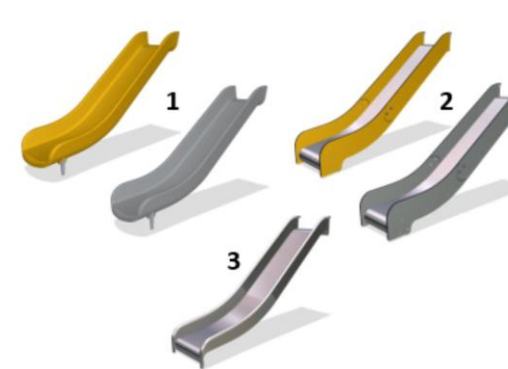

Горки доступны в трех материалах: отлитые PE горки; комбинированные EcoCore™ стенки и ползун из нержавеющей стали t = 2 мм; и полностью из нержавеющей стали AISI304 t = 2 мм.

Номер товара PCE205300-0903

Информация по установке

Макс. высота падения	176 cm				
Область безопасной поверхности	38,8 m ²				
Кол-во установщиков	2				
Общее время установки	20.9				
Объем раскопок	0,06 m ³				
Объем бетона	0,00 m ³				
Глубина фундамента	60 cm				
Вес груза	633 kg				
Варианты крепления	<table border="0"> <tr> <td>В грунт</td> <td>✓</td> </tr> <tr> <td>На поверхность</td> <td>✓</td> </tr> </table>	В грунт	✓	На поверхность	✓
В грунт	✓				
На поверхность	✓				
EcoCore HDPE	Пожизненная				
Столб	10 лет				
Палубы HPL	15 лет				
Канаты и сети	10 лет				
Гарантированные запасные части	10 лет				



Данные могут быть изменены без предварительного уведомления.

Добытчик

PCE2053

Макс. высота падения | Общая высота | Область безопасной поверхности

Макс. высота падения | Общая высота

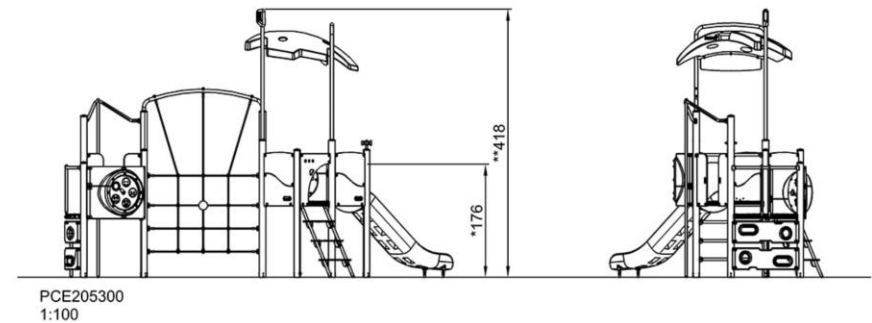
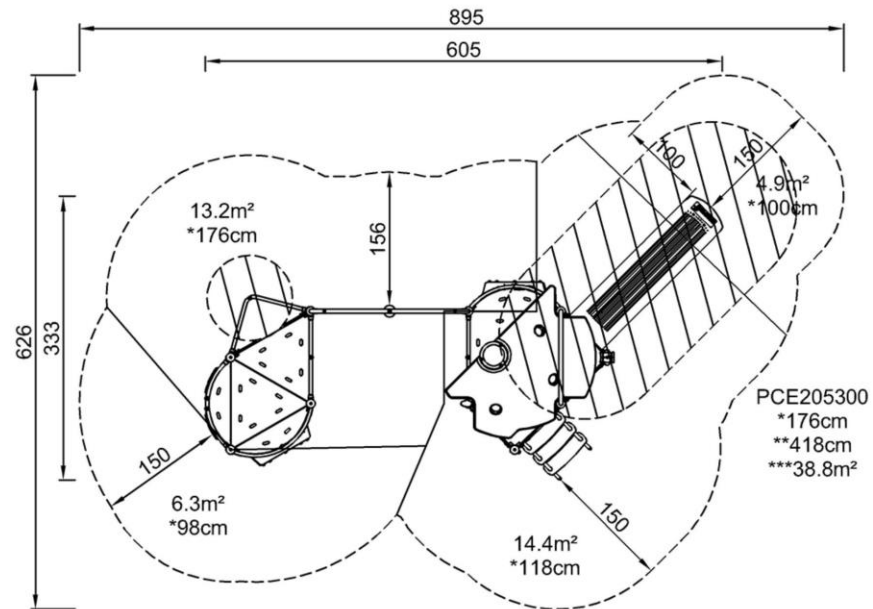

[Нажмите для ВИДА СВЕРХУ \(1:100\)](#)

[Нажмите для ВИДА СБОКУ \(1:100\)](#)



Binoculars

Cognitive: the binoculars set a tangible theme and thus spur dramatic play. Dramatic play is a great trainer of language and communication skills.



Stairway

Physical: climbing the stairs supports cross-coordination as well as arm and leg muscles.
Social-Emotional: room for active breaks and adult helpers.



Slide

Physical: sliding develops spatial awareness and a sense of balance. Furthermore, the core muscles are trained when sitting upright going down.
Social-Emotional: empathy stimulated by turn-taking.
Cognitive: young children develop their understanding of space, speed and distances when sliding down quickly.



Climbing net

Physical: children train cross-body coordination and muscle strength. The big meshes allow for climbing and crawling through, training proprioception and spatial awareness.
Social-Emotional: the big meshes allow for more children being seated together, sharing.



Faces panel

Social-Emotional: spurs group play and conversations with its two-sidedness.
Cognitive: stimulates theory of mind: that others may have different feelings. Stimulates the understanding of symbols and facial expressions as symbols for emotions.



Fireman's pole

Physical: coordination is supported when going down, as well as arm and core muscles. Landing strengthens bone density, which is built for life in early childhood.
Social-Emotional: turn-taking and risk-taking.
Cognitive: young children develop their understanding of space, speed and distances when gliding down fast.



Flower panel

Social-Emotional: invites cooperation due to the two-sidedness and provides for parallel play.
Cognitive: stimulates cause and effect understanding and logical thinking: making sounds when running flower through vertical grooves.
Creative: children can leave their mark, placing the flowers in different positions.



Pipe ladder

Physical: cross-coordination and eye-hand coordination are supported when children climb the ladder. The climbing also supports leg and arm muscles.
Social-Emotional: social interaction when hanging out together, learning about turn taking and cooperation.





ФИЗИЧЕСКИ

Радость движения:
моторика, мышцы, кардио и
плотность костей.



СОЦИАЛЬНО-ЭМОЦИОНАЛЬНО

Радость быть вместе:
командная работа, терпимость
и чувство принадлежности.



КОГНИТИВНО

Радость познания:
любопытство, понимание случайных
отношений и знание мира.



КРЕАТИВНО

Радость создания:
совместное творчество и
эксперименты с материалами.



БАЛАНС

Умение оставаться в вертикальном положении
при ходьбе или стоянии на шаткой, наклонной
или узкой поверхности.



ПОДПРЫГИВАНИЕ

Умение подпрыгивать на адаптивной, гибкой,
эластичной или растягивающейся поверхности.



ЛАЗАНИЕ

Движение вверх путем скрещивания рук и ног
по вертикальной или наклонной поверхности
или сетке.



КОНСТРУИРОВАНИЕ

Процесс создания новых форм, перемещение
предметов в новое положение или строительство из
материалов, которые можно трансформировать.



ПОЛЗАНИЕ

Движение вперед или назад путем скрещивания
рук и ног по горизонтальной или слегка
наклонной поверхности.



СЮЖЕТНО-РОЛЕВАЯ ИГРА

Игра, предметы которой пробуждают
воображение и заставляют верить сценарию
игры.



СКОЛЬЖЕНИЕ

Движение из одной точки в другую без смещения
ступней, в горизонтальном или вертикальном
движении, в положении сидя, лежа или стоя.



ВИС НА РУКАХ

Перенос тела руками, возможно для
перехода на другую платформу или игровой
предмет.



ПРЫЖОК

Прыжок вверх или вниз по твердой поверхности.



ПРИТЯГИВАНИЕ

Притягивание предмета к себе одной
или двумя руками, или, возможно, с
использованием всего тела.



ТОЛКАНИЕ

Отталкивание предмета от себя одной или
двумя руками, или, возможно, всем телом.



РАСКАЧИВАНИЕ

Раскачивание взад-вперед или вбок,
например на пружинном оборудовании.



ВРАЩЕНИЕ

Включает в себя вертикальный или
горизонтальный медленный поворот тела при
помощи какого-либо оборудования.



ПРАВИЛА ИГРЫ

Игра по правилам осуществляется во время
сотрудничества и командной работы, например
при игре в крестики-нолики или игры с мячом.



ОЩУЩЕНИЯ

Процесс получения информации сенсорной
системой: зрение, осязание или слух.



СПУСК

Быстрое движение вниз, например, с горки.



СОЦИАЛИЗАЦИЯ

Процесс встречи, общение или сотрудничество,
которое стимулирует и облегчает социальное
взаимодействие.



ВРАЩЕНИЕ

Быстрые, повторяющиеся горизонтальные или
вертикальные повороты тела на оборудовании,
облегчающем подобные движения.



ПОКАЧИВАНИЕ

Медленное раскачивание вперед-назад лежа,
сидя или, возможно, стоя, в маятниковом или
круговом движении, например на гамаке или
на веревке.



КАТАНИЕ НА КАЧЕЛЯХ

Качание вперед и назад или по круговому
движению по беспрепятственной дуге в
положении сидя, стоя или лежа.



УДИВЛЕНИЕ

Мысли, которые заставляют детей использовать
свои логические, абстрактные и творческие
навыки мышления, а также память.