

Сиденье для качелей, Н=2,5 м (малыш)

SW990031

KOMPAN
Let's play



Даже самый маленький ребёнок может наслаждаться своим первым раскачиванием без помощи взрослых. Сиденье для малышей позволяет юным пользователям начать осваивать технику раскачивания с самых ранних лет их жизни. Сиденье, соединённое в четырёх углах с качающейся рамой, легко приводится в движение,

потянув за первые две цепи.

Номер товара SW990031-00	
Общая информация о товаре	
Размеры ДхШхВ	63x87x231 cm
Возрастная группа	1+
Игровая вместимость	1
Варианты окраски	●



Сиденье для качелей, Н=2,5 м (малыш)

SW990031

KOMPAN
Let's play



Изогнутое детское сиденье от KOMPAN выполнено со вставкой из фанеры толщиной 21,25 мм, изготовленной из ольхи и сосны. Внешний слой отлит из УФ-стабилизированного полиуретана, который сохраняет свои свойства в диапазоне температур от -30°C до 60°C.

Двойная стальная подвеска в форме ярма обеспечивает уникальное параллельное движение сиденья. Подвески изготовлены из высококачественного нейлонового (РА6) корпуса, стабилизированного УФ-излучением, со встроенными герметичными шариковыми подшипниками. Регулируемые по высоте цепи крепятся с помощью крюка из нержавеющей стали с противоугонным змеиным болтом в поворотном корпусе, предотвращающем перекручивание.

Четыре резиновых элемента из полиуретана на конце каждой цепи поддерживают движение сиденья вперед и назад, инициированное сидящим на нем малышом.



Сиденья доступны со специальными цепями из оцинкованной стали или нержавеющей стали для всех высот качелей.



Номер товара SW990031-00

Информация по установке

Макс. высота падения	0 см
Область безопасной поверхности	0,0 м ²
Кол-во установщиков	2
Общее время установки	1.3
Объем раскопок	0,00 м ³
Объем бетона	0,00 м ³
Глубина фундамента	0 см
Вес груза	23 kg
Варианты крепления	

Информация о гарантии

Компоненты EPDM	2 года
Цепи	10 лет
Гарантированные запасные части	10 лет

Сиденье для качелей, Н=2,5 м (малыш)

SW990031

Макс. высота падения | Общая высота | Область безопасной поверхности

Макс. высота падения | Общая высота

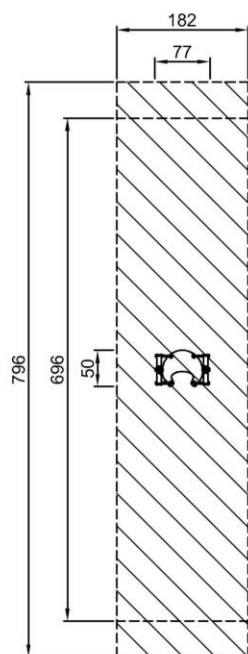

SW990031

***14.5m²

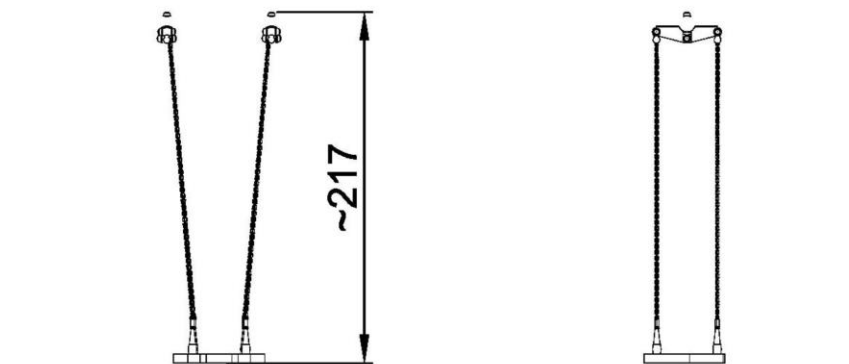

SW990031
1:100

[Нажмите для ВИДА СВЕРХУ \(1:100\)](#)

[Нажмите для ВИДА СБОКУ \(1:100\)](#)

Сиденье для качелей, Н=2,5 м (малыш)

SW990031



Front chains

Physical: pushing and pulling chains takes coordination and trains muscles.

Cognitive: the insight that the child can effect motion with body movements builds up logical thinking and the understanding of cause and effect.

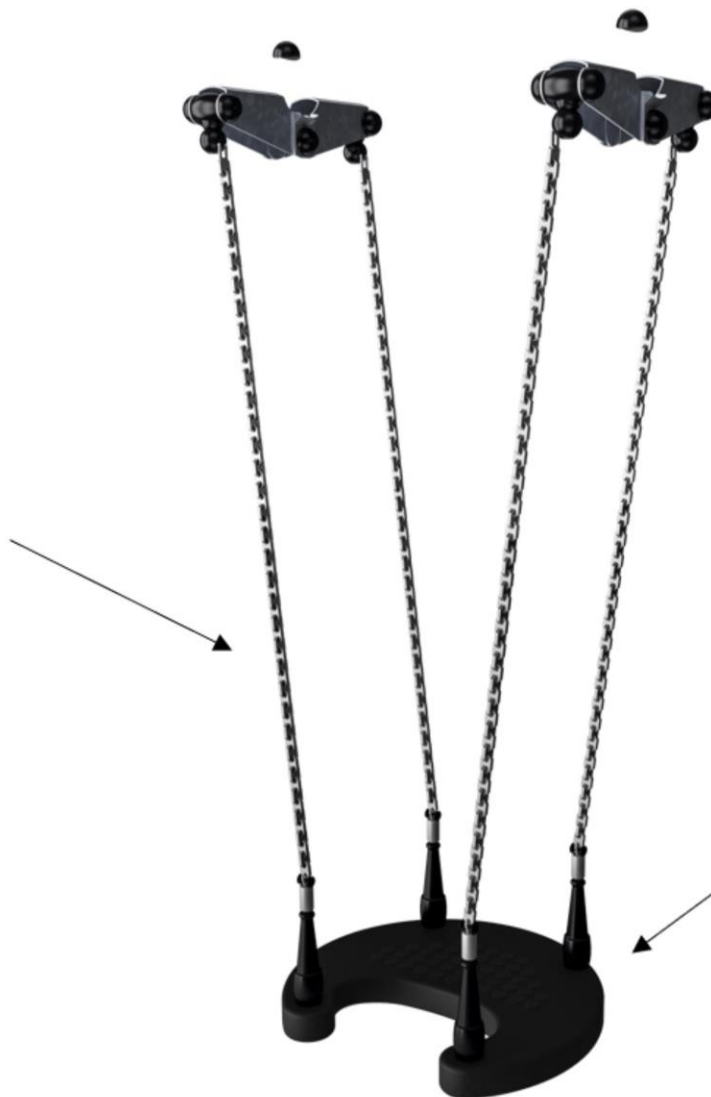

Roomy seat with hole for legs

Physical: the seated position trains trunk stability and balance when pushing and pulling front chains.

Social-Emotional: the supportive carved hole for the legs supports a feeling of security when seated.

Сиденье для качелей, Н=2,5 м (малыш)

SW990031



ФИЗИЧЕСКИ

Радость движения:
моторика, мышцы, кардио и
плотность костей.



СОЦИАЛЬНО-ЭМОЦИОНАЛЬНО

Радость быть вместе:
командная работа, терпимость
и чувство принадлежности.



КОГНИТИВНО

Радость познания:
любопытство, понимание случайных
отношений и знание мира.



КРЕАТИВНО

Радость создания:
совместное творчество и
эксперименты с материалами.



БАЛАНС

Умение оставаться в вертикальном положении
при ходьбе или стоянии на шаткой, наклонной
или узкой поверхности.



ВИС НА РУКАХ

Перенос тела руками, возможно для
перехода на другую платформу или игровой
предмет.



ОЩУЩЕНИЯ

Процесс получения информации сенсорной
системой: зрение, осязание или слух.



ПОДПРЫГИВАНИЕ

Умение подпрыгивать на адаптивной, гибкой,
эластичной или растягивающейся поверхности.



ПРЫЖОК

Прыжок вверх или вниз по твердой поверхности.



СПУСК

Быстрое движение вниз, например, с горки.



ЛАЗАНИЕ

Движение вверх путем скрещивания рук и ног
по вертикальной или наклонной поверхности
или сетке.



ПРИТЯГИВАНИЕ

Притягивание предмета к себе одной
или двумя руками, или, возможно, с
использованием всего тела.



СОЦИАЛИЗАЦИЯ

Процесс встречи, общение или сотрудничество,
которое стимулирует и облегчает социальное
взаимодействие.



КОНСТРУИРОВАНИЕ

Процесс создания новых форм, перемещение
предметов в новое положение или строительство из
материалов, которые можно трансформировать.



ТОЛКАНИЕ

Отталкивание предмета от себя одной или
двумя руками, или, возможно, всем телом.



ВРАЩЕНИЕ

Быстрые, повторяющиеся горизонтальные или
вертикальные повороты тела на оборудовании,
облегчающем подобные движения.



ПОЛЗАНИЕ

Движение вперед или назад путем скрещивания
рук и ног по горизонтальной или слегка
наклонной поверхности.



РАСКАЧИВАНИЕ

Раскачивание взад-вперед или вбок,
например на пружинном оборудовании.



ПОКАЧИВАНИЕ

Медленное раскачивание вперед-назад лежа,
сидя или, возможно, стоя, в маятниковом или
круговом движении, например на гамаке или
на веревке.



СЮЖЕТНО-РОЛЕВАЯ ИГРА

Игра, предметы которой пробуждают
воображение и заставляют верить сценарию
игры.



ВРАЩЕНИЕ

Включает в себя вертикальный или
горизонтальный медленный поворот тела при
помощи какого-либо оборудования.



КАТАНИЕ НА КАЧЕЛЯХ

Качание вперед и назад или по круговому
движению по беспрепятственной дуге в
положении сидя, стоя или лежа.



СКОЛЬЖЕНИЕ

Движение из одной точки в другую без смещения
ступней, в горизонтальном или вертикальном
движении, в положении сидя, лежа или стоя.



ПРАВИЛА ИГРЫ

Игра по правилам осуществляется во время
сотрудничества и командной работы, например
при игре в крестики-нолики или игры с мячом.



УДИВЛЕНИЕ

Мысли, которые заставляют детей использовать
свои логические, абстрактные и творческие
навыки мышления, а также память.