

Карусель со скамейками

KPL114

KOMPAN
Let's play



Номер товара KPL114-0901

Общая информация о товаре

Размеры ДхШхВ	155x155x69 cm
Возрастная группа	2+
Игровая вместимость	8
Варианты окраски	

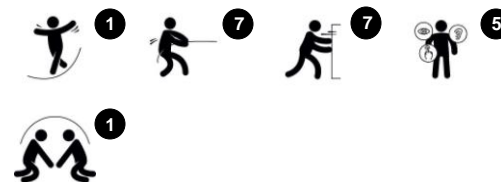

Дети никогда не устают от ощущения скорости и вращения. Наш ассортимент включает в себя как традиционные карусели, так и инновационные вертушки.

Карусель со скамейками

KPL114



Стальные поверхности оцинкованы методом горячего цинкования внутри и снаружи и покрыты порошкообразной краской. Гальванизация обладает отличной устойчивостью к коррозии во внешних средах и требует низких эксплуатационных расходов.

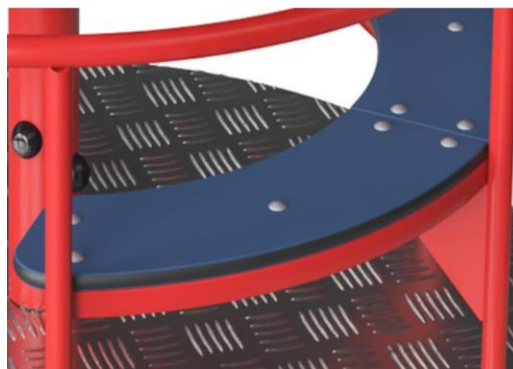

Сиденья изготовлены из 19 мм EcoCore™. Это очень прочный, экологичный материал, который не только подлежит вторичной переработке после использования, но также состоит из сердечника, изготовленного из 100% переработанного материала.

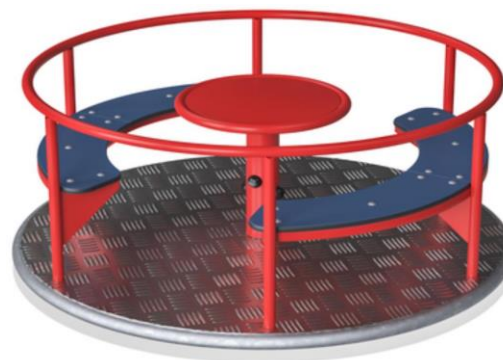

Высокопрочная подшипниковая система с двумя однорядными высококачественными шарикоподшипниками с резиновыми уплотнениями. Полностью закрытая несущая конструкция смазана на весь срок службы и расположена над землей.

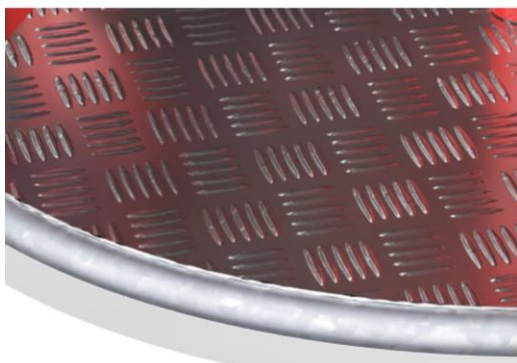

Палубная плита из высококачественного алюминия толщиной 3 мм с текстурным рисунком 2 мм. Эта алюминиевая пластина обеспечивает безопасную игру для всех пользователей и требует низких эксплуатационных расходов.

Номер товара KPL114-0901

Информация по установке

Макс. высота падения	100 cm
Область безопасной поверхности	24,2 m ²
Кол-во установщиков	2
Общее время установки	3.2
Объем раскопок	0,56 m ³
Объем бетона	0,50 m ³
Глубина фундамента	100 cm
Вес груза	193 kg
Варианты крепления	В грунт ✓

Информация о гарантии

Оцинкованная сталь	Пожизненная
Алюминиевая палуба	15 лет
Палубы HPL	15 лет
Конструкция с	5 лет
Гарантированные запасные части	10 лет



Карусель со скамейками

KPL114

Макс. высота падения | Общая высота | Область безопасной поверхности

Макс. высота падения | Общая высота

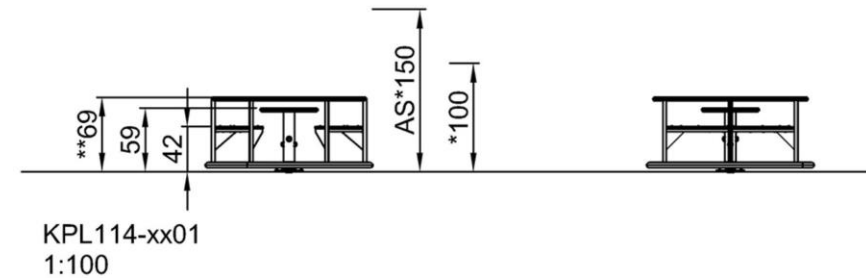
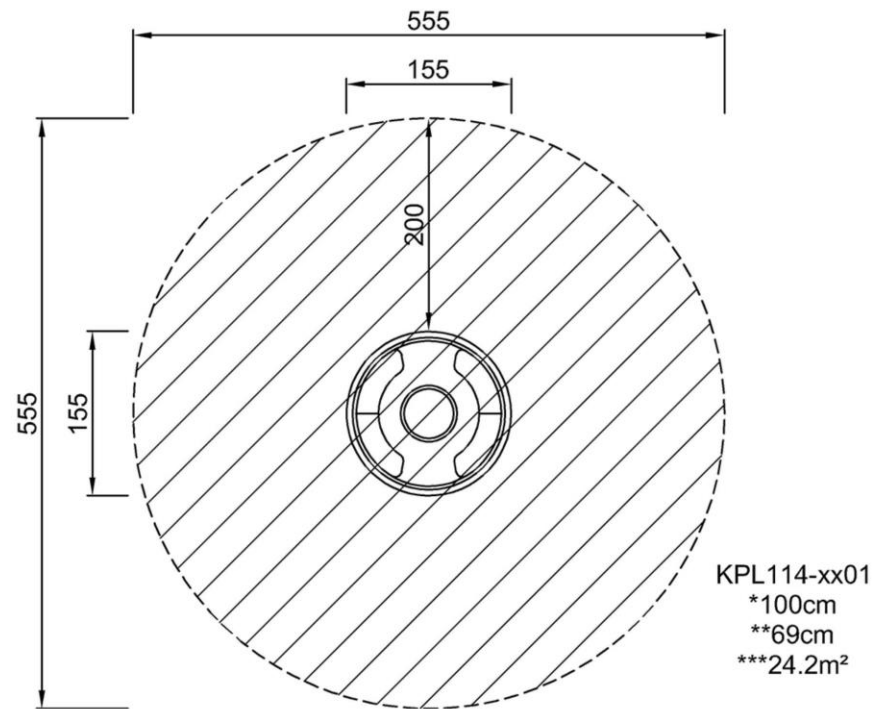

[Нажмите для ВИДА СВЕРХУ \(1:100\)](#)

[Нажмите для ВИДА СБОКУ \(1:100\)](#)

Карусель со скамейками

KPL114



Center table

Physical: training of hand, arm and core muscles when turning the carousel.

Social-Emotional: cooperation when spinning

Cognitive: understanding of cause-and-effect and logical thinking for younger children.



Handrails and side poles

Physical: pushing or pulling the carousel trains arm and leg muscles

Social-Emotional: pushing and pulling others facilitates cooperation and empathy: when to stop, how to take turns etc.



Rotation

Physical: Pushing or pulling it into motion, children use their muscle strength as well as their cardio. The rotation trains the sense of balance and space, both important for e.g. navigating traffic safely.

Social-Emotional: Listening and negotiating e.g. speed of spinning, children develop their empathy and cooperation skills.



Benches

Social-Emotional: great gathering points placed oppositely to make eye contact possible. This facilitates the cooperation in spinning the carousel.

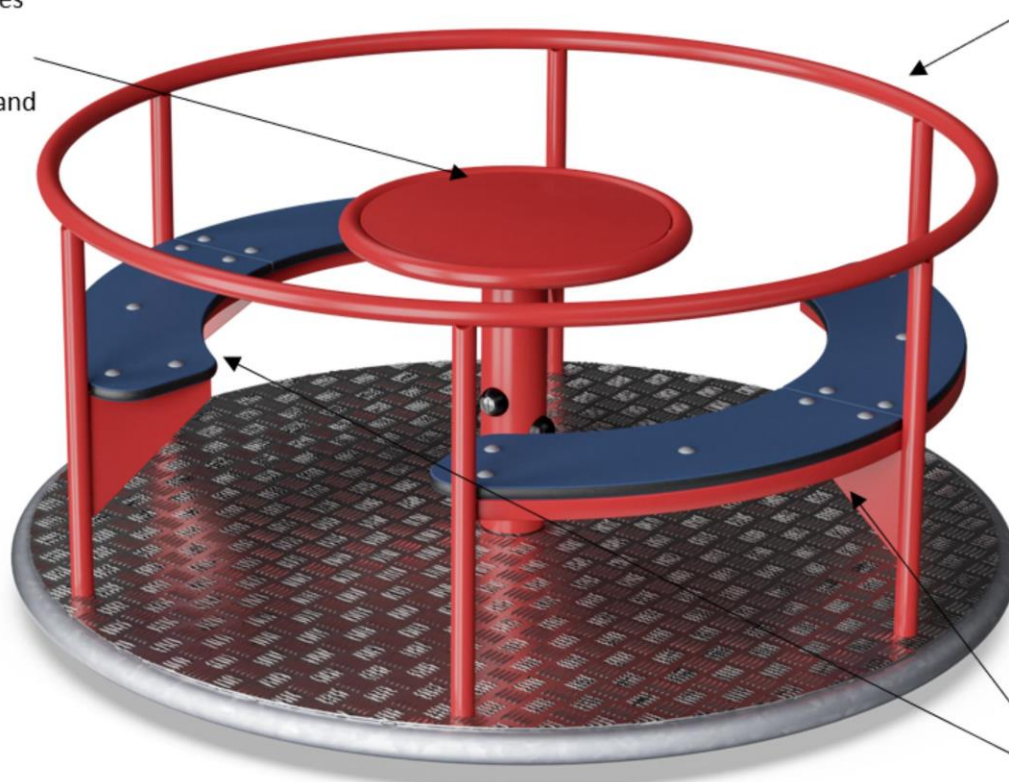

Карусель со скамейками

KPL114



ФИЗИЧЕСКИ

Радость движения:
моторика, мышцы, кардио и
плотность костей.



СОЦИАЛЬНО-ЭМОЦИОНАЛЬНО

Радость быть вместе:
командная работа, терпимость
и чувство принадлежности.



КОГНИТИВНО

Радость познания:
любопытство, понимание случайных
отношений и знание мира.



КРЕАТИВНО

Радость создания:
совместное творчество и
эксперименты с материалами.



БАЛАНС

Умение оставаться в вертикальном положении
при ходьбе или стоянии на шаткой, наклонной
или узкой поверхности.



ВИС НА РУКАХ

Перенос тела руками, возможно для
перехода на другую платформу или игровой
предмет.



ОЩУЩЕНИЯ

Процесс получения информации сенсорной
системой: зрение, осязание или слух.



ПОДПРЫГИВАНИЕ

Умение подпрыгивать на адаптивной, гибкой,
эластичной или растягивающейся поверхности.



ПРЫЖОК

Прыжок вверх или вниз по твердой поверхности.



СПУСК

Быстрое движение вниз, например, с горки.



ЛАЗАНИЕ

Движение вверх путем скрещивания рук и ног
по вертикальной или наклонной поверхности
или сетке.



ПРИТЯГИВАНИЕ

Притягивание предмета к себе одной
или двумя руками, или, возможно, с
использованием всего тела.



СОЦИАЛИЗАЦИЯ

Процесс встречи, общение или сотрудничество,
которое стимулирует и облегчает социальное
взаимодействие.



КОНСТРУИРОВАНИЕ

Процесс создания новых форм, перемещение
предметов в новое положение или строительство из
материалов, которые можно трансформировать.



ТОЛКАНИЕ

Отталкивание предмета от себя одной или
двумя руками, или, возможно, всем телом.



ВРАЩЕНИЕ

Быстрые, повторяющиеся горизонтальные или
вертикальные повороты тела на оборудовании,
облегчающем подобные движения.



ПОЛЗАНИЕ

Движение вперед или назад путем скрещивания
рук и ног по горизонтальной или слегка
наклонной поверхности.



РАСКАЧИВАНИЕ

Раскачивание взад-вперед или вбок,
например на пружинном оборудовании.



ПОКАЧИВАНИЕ

Медленное раскачивание вперед-назад лежа,
сидя или, возможно, стоя, в маятниковом или
круговом движении, например на гамаке или
на веревке.



СЮЖЕТНО-РОЛЕВАЯ ИГРА

Игра, предметы которой пробуждают
воображение и заставляют верить сценарию
игры.



ВРАЩЕНИЕ

Включает в себя вертикальный или
горизонтальный медленный поворот тела при
помощи какого-либо оборудования.



КАТАНИЕ НА КАЧЕЛЯХ

Качание вперед и назад или по круговому
движению по беспрепятственной дуге в
положении сидя, стоя или лежа.



СКОЛЬЖЕНИЕ

Движение из одной точки в другую без смещения
ступней, в горизонтальном или вертикальном
движении, в положении сидя, лежа или стоя.



ПРАВИЛА ИГРЫ

Игра по правилам осуществляется во время
сотрудничества и командной работы, например
при игре в крестики-нолики или игры с мячом.



УДИВЛЕНИЕ

Мысли, которые заставляют детей использовать
свои логические, абстрактные и творческие
навыки мышления, а также память.