

Степпер, 60 см, стальной (ПУ)

FAZ30301

KOMPAN
Let's play



Номер товара FAZ30301-0900

Общая информация о товаре

Размеры ДхШхВ	61x41x56 cm
Возрастная группа	13+
Вместимость	1
Варианты окраски	



Узнайте больше из KOMPAN Fit app



Степпер – один из простейших, но весьма универсальных элементов тренировки, который подходит для широкого диапазона упражнений. Регулярные тренировки обеспечат как сердечно-сосудистую, так и мышечную выносливость. Для того, чтобы улучшить баланс и маневренность, используйте как верхнюю часть тела, так и

нижнюю, а постоянное отталкивание при выполнении шага или прыжка укрепят мышцы ног.



Данные могут быть изменены без предварительного уведомления.

Степпер, 60 см, стальной (ПУ)

FAZ30301

KOMPAN
Let's play



Опорная рама из углеродистой стали 48,3 x 4 мм с поверхностью, оцинкованной горячим способом, в соответствии с ISO1461 и классом коррозии порошкового покрытия C3 в соответствии с ISO12944-2. Содержание свинца для поверхностей ниже 90 промилль.



Покрытие полимочевина, используемое на всех рукоятках, обладает высокой износостойкостью, а также обеспечивает изоляцию и одновременно превосходное сцепление с поверхностью во время тренировки.

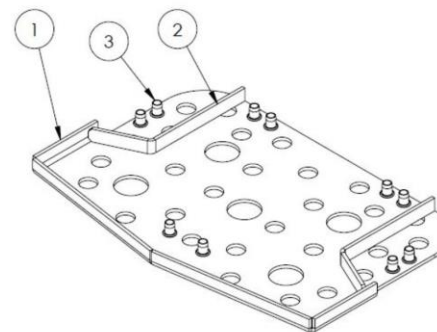

Внутри SBR отливается плита из оцинкованной углеродистой стали толщиной 5 мм, чтобы обеспечить оптимальную устойчивость и оптимизировать монтаж ступеньки к раме.

Номер товара FAZ30301-0900

Информация по установке

Макс. высота падения	56 см				
Область безопасной поверхности	10,4 м ²				
Кол-во установщиков	1				
Общее время установки	1.7				
Объем раскопок	0,13 м ³				
Объем бетона	0,07 м ³				
Глубина фундамента	90 см				
Вес груза	53 kg				
Варианты крепления	<table border="0"> <tr> <td>В грунт</td> <td>✓</td> </tr> <tr> <td>На поверхность</td> <td>✓</td> </tr> </table>	В грунт	✓	На поверхность	✓
В грунт	✓				
На поверхность	✓				
Окрашенные стальные	10 лет				
Рама	10 лет				
Гарантированные запасные части	10 лет				



Все фитнес-продукты KOMPAN соответствуют стандартам ASTM F3101 и EN16630 для фитнеса на открытом воздухе. Нагрузочные тесты выполняются в виде статического теста путем добавления динамических факторов, а также факторов безопасности к указанной нагрузке в 78 кг на пользователя. Продукт, предназначенный для 1 пользователя, загружен 420 кг.

2 / 5/2/2021



Данные могут быть изменены без предварительного уведомления.

Степпер, 60 см, стальной (ПУ)

FAZ30301

Макс. высота падения | Общая высота | Область безопасной поверхности

Макс. высота падения | Общая высота

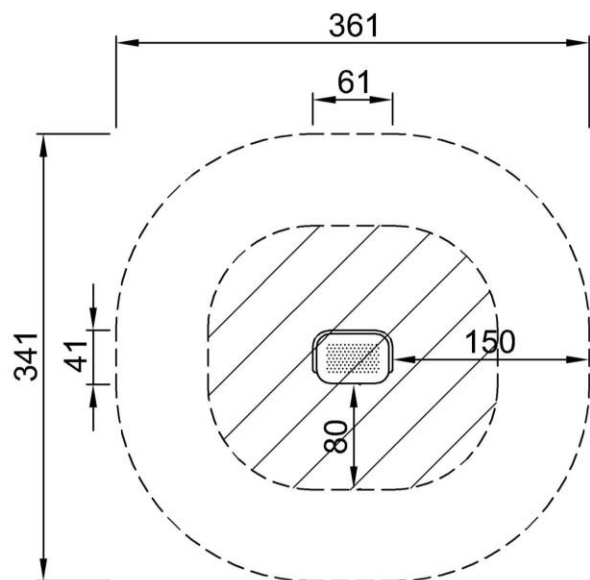

FAZ30301
*56cm
**56cm
***10.4cm



FAZ30301
1:100

[Нажмите для ВИДА СВЕРХУ \(1:100\)](#)

[Нажмите для ВИДА СБОКУ \(1:100\)](#)