

Спиральная игровая сеть

COR22900

KOMPAN
Let's play

Номер товара COR229001-1101

Общая информация о товаре

Размеры ДхШхВ 996х423х250 см

Возрастная группа 5+

Игровая вместимость 18

Варианты окраски

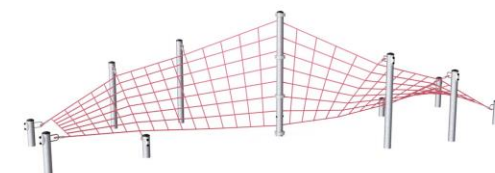
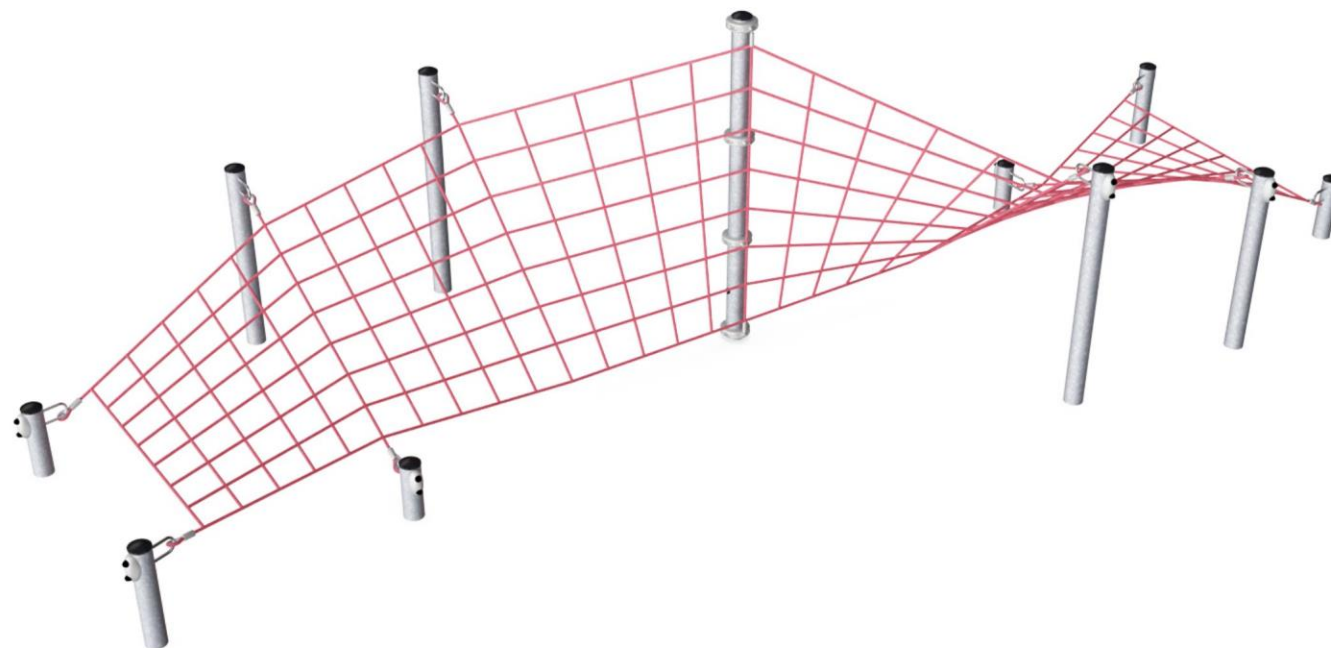
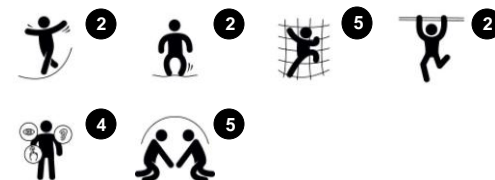

Спираль наклоняет и разворачивает уже на полпути, требуя от альпиниста полного внимания и концентрации. Пружинистое свойство веревок добавляет привлекательности и веселья.

Спиральная игровая сеть

COR22900



Веревки Corocord диаметром 19 мм и более - это особый тип «Геркулес» с оцинкованными шестистручными стальными проволоками. Каждая нить плотно обмотана нитью PES, которая расплавляется на каждую индивидуальную прядь. Веревки обладают высокой стойкостью к износу и устойчивостью к вандализму. При необходимости могут быть заменены на месте.



Алюминиевые зажимы Corocord используются в качестве соединителей между стальными опорами и тросом. Две алюминиевые отливки скреплены болтами. Высота зажимов, таким образом, является переменной.



Зажимы Corocord 'S' используются в качестве универсальных соединений в изделиях Corocord. 8-миллиметровые стержни из нержавеющей стали с закругленными краями прижимаются к канатам с помощью специального гидравлического пресса, что делает их идеальным соединителем: безопасным, долговечным и защищенным от вандализма, и в то же время допускающим обычное движение игровых канатных конструкций.



С помощью KOMPAN Variant Team вы можете выбрать между 7-ю дополнительными цветами каната и индивидуализировать свое решение. Ассортимент представляет собой широкий диапазон цветов, начиная от элегантного и выразительного черного или натурального и смягченного конопляного цвета до ряда привлекательных броских цветов.



Стальная конструкция оцинкована методом горячего цинкования внутри и снаружи без содержания свинца. Гальванизация обладает отличной устойчивостью к коррозии во внешних средах и требует низких эксплуатационных расходов.

Номер товара COR229001-1101

Информация по установке

Макс. высота падения	250 cm
Область безопасной поверхности	70,7 m ²
Кол-во установщиков	2
Общее время установки	13.6
Объем раскопок	10,21 m ³
Объем бетона	6,50 m ³
Глубина фундамента	110 cm
Вес груза	650 kg
Варианты крепления	В грунт ✓

Информация о гарантии

Канат Corocord	10 лет
S-образные зажимы	10 лет
Оцинкованная сталь	Пожизненная
Алюминиевые зажимы	10 лет
Гарантированные запасные части	10 лет



Спиральная игровая сеть

COR22900

KOMPAN
Let's play

Макс. высота падения | Общая высота | Область безопасной поверхности

Макс. высота падения | Общая высота

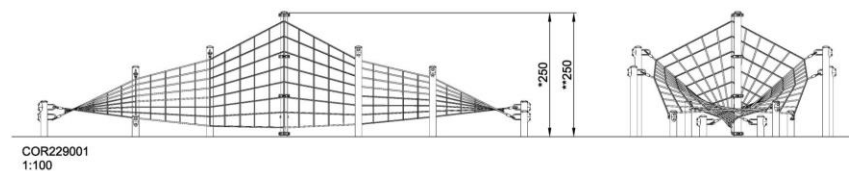
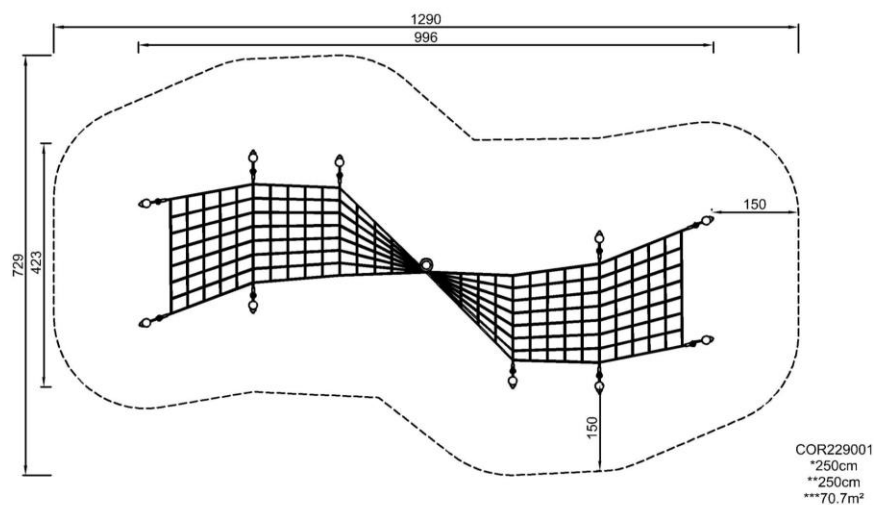

[Нажмите для ВИДА СВЕРХУ \(1:100\)](#)

[Нажмите для ВИДА СБОКУ \(1:100\)](#)

Спиральная игровая сеть

COR22900



Twisted quadrangle amusement net

Physical: the twisted, transparent climb supports cross coordination as well as sense of balance and space. Core, leg and arm muscles are trained, too. These physical skills add to self awareness and helps when judging your body in time and space, a crucial skill.

Social-Emotional: the twisted shape creates varied seating possibilities and interaction from one side to the other. This develops empathy and cooperation.



Height

Social-Emotional: children develop courage and self-regulation when being up high. This positively affects self-confidence.

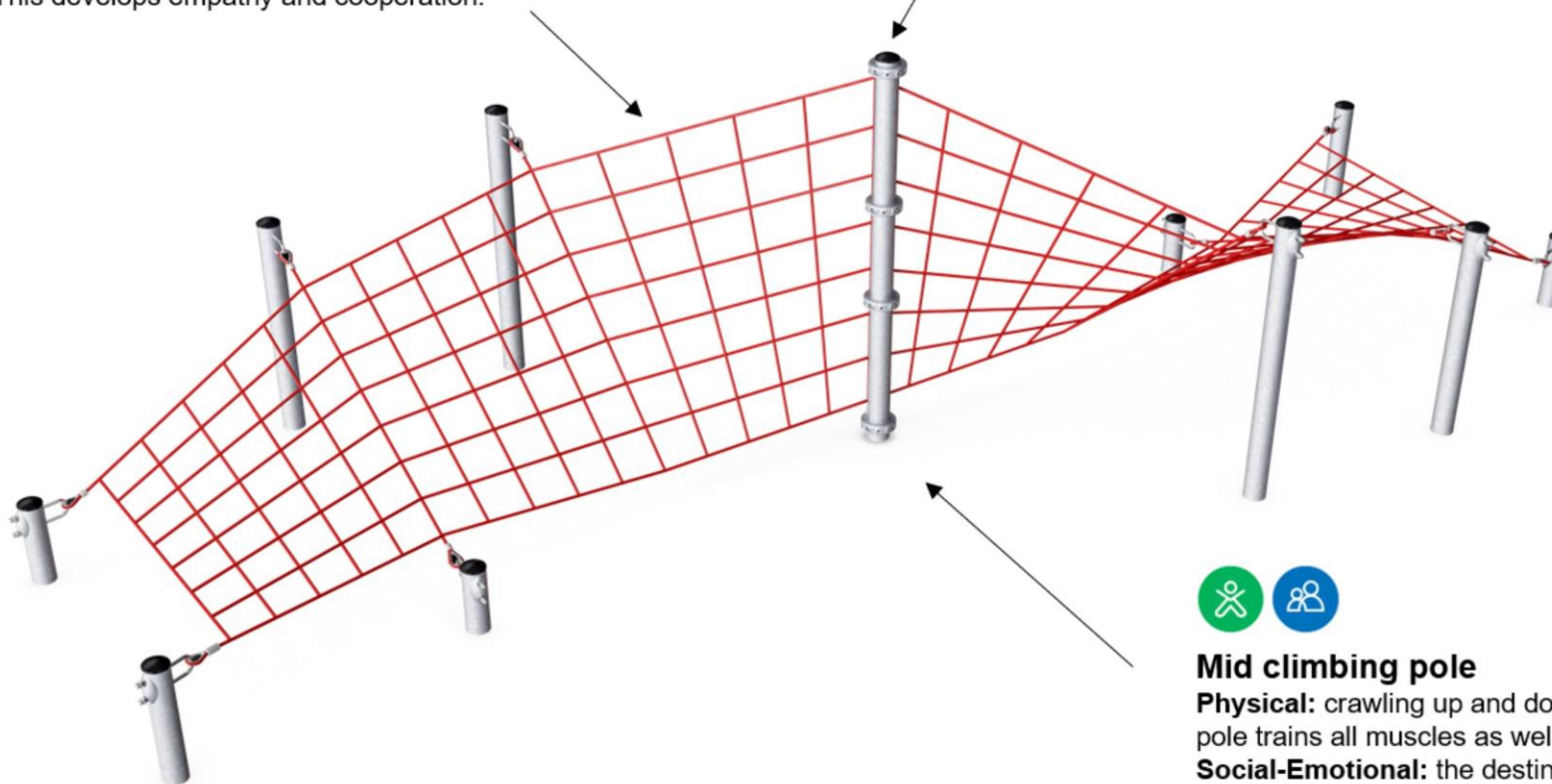

Mid climbing pole

Physical: crawling up and down the sturdy pole trains all muscles as well as coordination.

Social-Emotional: the destination of the mid pole invites meeting and exchanging and spurs cooperation.

Спиральная игровая сеть

COR22900



ФИЗИЧЕСКИ

Радость движения:
моторика, мышцы, кардио и
плотность костей.



СОЦИАЛЬНО-ЭМОЦИОНАЛЬНО

Радость быть вместе:
командная работа, терпимость
и чувство принадлежности.



КОГНИТИВНО

Радость познания:
любопытство, понимание случайных
отношений и знание мира.



КРЕАТИВНО

Радость создания:
совместное творчество и
эксперименты с материалами.



БАЛАНС

Умение оставаться в вертикальном положении
при ходьбе или стоянии на шаткой, наклонной
или узкой поверхности.



ПОДПРЫГИВАНИЕ

Умение подпрыгивать на адаптивной, гибкой,
эластичной или растягивающейся поверхности.



ЛАЗАНИЕ

Движение вверх путем скрещивания рук и ног
по вертикальной или наклонной поверхности
или сетке.



КОНСТРУИРОВАНИЕ

Процесс создания новых форм, перемещение
предметов в новое положение или строительство из
материалов, которые можно трансформировать.



ПОЛЗАНИЕ

Движение вперед или назад путем скрещивания
рук и ног по горизонтальной или слегка
наклонной поверхности.



СЮЖЕТНО-РОЛЕВАЯ ИГРА

Игра, предметы которой пробуждают
воображение и заставляют верить сценарию
игры.



СКОЛЬЖЕНИЕ

Движение из одной точки в другую без смещения
ступней, в горизонтальном или вертикальном
движении, в положении сидя, лежа или стоя.



ВИС НА РУКАХ

Перенос тела руками, возможно для
перехода на другую платформу или игровой
предмет.



ПРЫЖОК

Прыжок вверх или вниз по твердой поверхности.



ПРИТЯГИВАНИЕ

Притягивание предмета к себе одной
или двумя руками, или, возможно, с
использованием всего тела.



ТОЛКАНИЕ

Отталкивание предмета от себя одной или
двумя руками, или, возможно, всем телом.



РАСКАЧИВАНИЕ

Раскачивание взад-вперед или вбок,
например на пружинном оборудовании.



ВРАЩЕНИЕ

Включает в себя вертикальный или
горизонтальный медленный поворот тела при
помощи какого-либо оборудования.



ПРАВИЛА ИГРЫ

Игра по правилам осуществляется во время
сотрудничества и командной работы, например
при игре в крестики-нолики или игры с мячом.



ОЩУЩЕНИЯ

Процесс получения информации сенсорной
системой: зрение, осязание или слух.



СПУСК

Быстрое движение вниз, например, с горки.



СОЦИАЛИЗАЦИЯ

Процесс встречи, общение или сотрудничество,
которое стимулирует и облегчает социальное
взаимодействие.



ВРАЩЕНИЕ

Быстрые, повторяющиеся горизонтальные или
вертикальные повороты тела на оборудовании,
облегчающем подобные движения.



ПОКАЧИВАНИЕ

Медленное раскачивание вперед-назад лежа,
сидя или, возможно, стоя, в маятниковом или
круговом движении, например на гамаке или
на веревке.



КАТАНИЕ НА КАЧЕЛЯХ

Качание вперед и назад или по круговому
движению по беспрепятственной дуге в
положении сидя, стоя или лежа.



УДИВЛЕНИЕ

Мысли, которые заставляют детей использовать
свои логические, абстрактные и творческие
навыки мышления, а также память.