

Детский игровой комплекс «Деревянный замок»

NAT506

KOMPAN
Let's play



Номер товара NAT506-0612

Общая информация о товаре

Размеры ДхШхВ	161x371x218 cm
Возрастная группа	1+
Игровая вместимость	9
Варианты окраски	

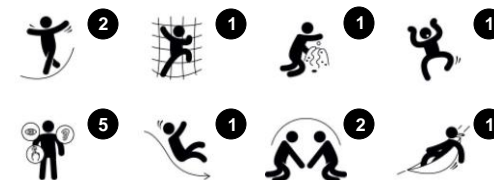

Детский игровой комплекс «Замок» с его просторной смотровой башней, красной горкой и сложным мостом сразу привлекает детей. Они хотят пройтись по мосту к платформе, посмотреть в бинокль, прежде чем со свистом прокатиться с горки. А затем дети хотят повторить этот цикл, снова и снова. Универсальные двигательные навыки

и тренировка мышц покрывают потребности в движении: малыши тренируют пространственную осведомленность и перекрестную координацию при ползании вверх по лестнице на шаткий мост, а затем на платформу. Спускаясь с горки, малыши тренируют устойчивость туловища и чувство равновесия. Это фундаментально для того,

чтобы малыш мог усидеть на одном месте и смог сконцентрироваться. Окно платформы и бинокль приглашают к общению, поэтому малыши могут завести друзей во время игры.



Детский игровой комплекс «Деревянный замок»

NAT506

KOMPAN
Let's play



Столбы и доски изготовлены из высококачественной древесины сосны, сертифицированной FSC® (FSC® C004450) из европейских источников. Древесина пропитывается под давлением по классу АВ средством Tanalith E3475 в соответствии с EN335.

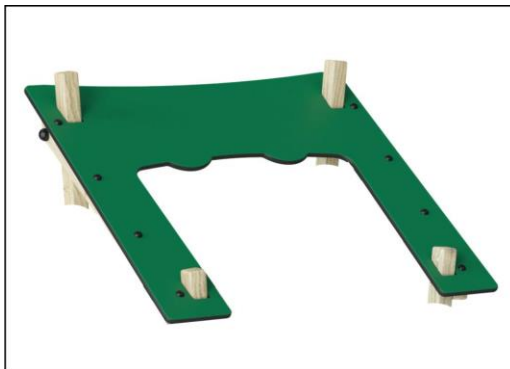

19мм EcoCore™ панели. EcoCore™ - это очень прочный, экологически чистый материал, который не только подлежит вторичной переработке после использования, но также состоит из сердечника, изготовленного из 100% переработанного материала.



Горка изготовлена из комбинированных боковин EcoCore и основы из нержавеющей стали толщиной 2 мм.



Бинокль изготовлен из полиуретана. Все компоненты сохраняют свои свойства в диапазоне температур от -30 °С до 60 °С. Материал стабилизирован ультрафиолетом.



Опорные цепи подвесного моста изготовлены из высококачественной нержавеющей стали, что обеспечивает долговечность изделия.



Горячо-погруженные оцинкованные стальные поверхности (внутри и снаружи). Оцинковка придает отличную стойкость к коррозии и требует низких эксплуатационных расходов.

Номер товара NAT506-0612

Информация по установке

Макс. высота падения	100 см	
Область безопасной поверхности	23,3 м ²	
Кол-во установщиков	2	
Общее время установки	11.6	
Объем раскопок	0,76 м ³	
Объем бетона	0,00 м ³	
Глубина фундамента	61 см	
Вес груза	256 kg	
Варианты крепления	В грунт	✓
	На поверхность	✓
Сосна	10 лет	
EcoCore HDPE	Пожизненная	
Горка из нержавеющей	10 лет	
Компоненты PUR	10 лет	
Гарантированные запасные части	10 лет	



Детский игровой комплекс «Деревянный замок»

NAT506

Макс. высота падения | Общая высота | Область безопасной поверхности

Макс. высота падения | Общая высота

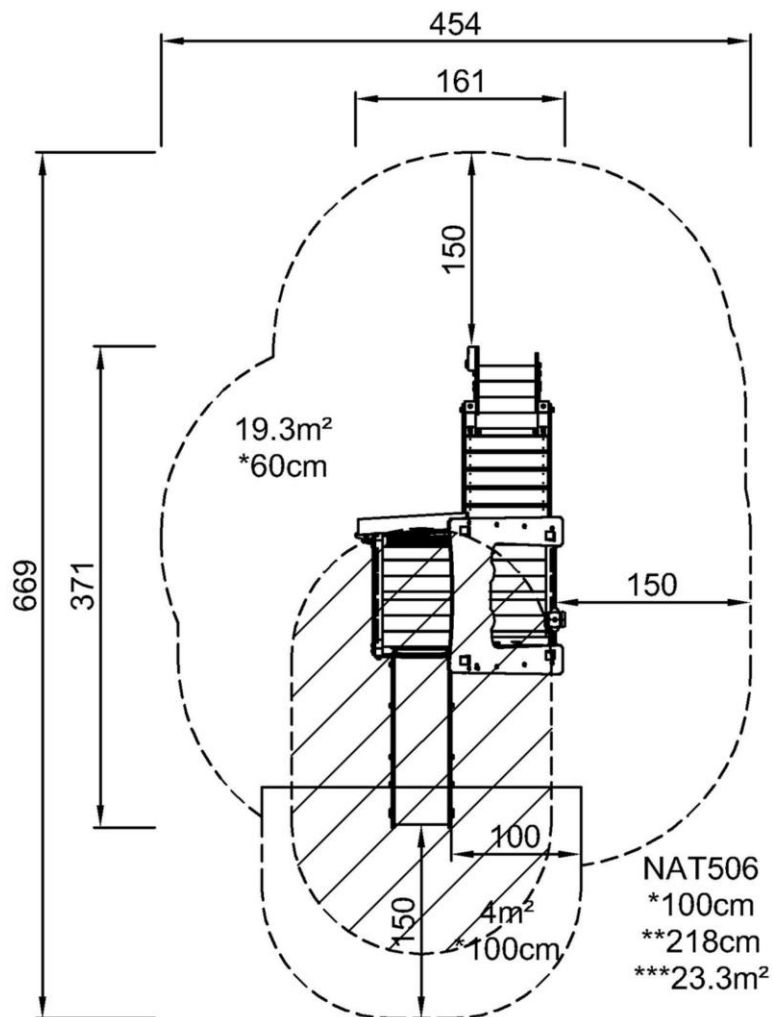

NAT506
1:100

[Нажмите для ВИДА СВЕРХУ \(1:100\)](#)

[Нажмите для ВИДА СБОКУ \(1:100\)](#)

Детский игровой комплекс «Деревянный замок»

NAT506



Platform

Social-Emotional: the platform allows for more children to be together and share. Important life skills like courage, self-confidence, consideration and turn-taking are built.



Binoculars

Cognitive: the binoculars set a tangible theme and thus spur dramatic play. Dramatic play is a great trainer of language and communication skills.

Creative: the binoculars can be turned in all directions. Looking through them gives a new perspective on the world.



Slide

Physical: sliding develops spatial awareness and a sense of balance. Furthermore, the core muscles are trained when sitting upright going down.

Social-Emotional: empathy stimulated by turn-taking.

Cognitive: young children develop their understanding of space, speed and distances when sliding down quickly.



Stairs

Physical: cross coordination is used, supporting the cooperation of the left and right halves of the brain, which is necessary for reading. For young children, spatial awareness is trained when walking stairs.



Suspension bridge

Physical: the wobbly bridge trains balance and coordination as well as spatial awareness: when children cross the bridge by running or jumping.

Social-Emotional: turn-taking and consideration when passing each other. Cooperation and socializing with others in and around the bridge.

Детский игровой комплекс «Деревянный замок»

NAT506



ФИЗИЧЕСКИ

Радость движения:
моторика, мышцы, кардио и
плотность костей.



СОЦИАЛЬНО-ЭМОЦИОНАЛЬНО

Радость быть вместе:
командная работа, терпимость
и чувство принадлежности.



КОГНИТИВНО

Радость познания:
любопытство, понимание случайных
отношений и знание мира.



КРЕАТИВНО

Радость создания:
совместное творчество и
эксперименты с материалами.



БАЛАНС

Умение оставаться в вертикальном положении
при ходьбе или стоянии на шаткой, наклонной
или узкой поверхности.



ВИС НА РУКАХ

Перенос тела руками, возможно для
перехода на другую платформу или игровой
предмет.



ОЩУЩЕНИЯ

Процесс получения информации сенсорной
системой: зрение, осязание или слух.



ПОДПРЫГИВАНИЕ

Умение подпрыгивать на адаптивной, гибкой,
эластичной или растягивающейся поверхности.



ПРЫЖОК

Прыжок вверх или вниз по твердой поверхности.



СПУСК

Быстрое движение вниз, например, с горки.



ЛАЗАНИЕ

Движение вверх путем скрещивания рук и ног
по вертикальной или наклонной поверхности
или сетке.



ПРИТЯГИВАНИЕ

Притягивание предмета к себе одной
или двумя руками, или, возможно, с
использованием всего тела.



СОЦИАЛИЗАЦИЯ

Процесс встречи, общение или сотрудничество,
которое стимулирует и облегчает социальное
взаимодействие.



КОНСТРУИРОВАНИЕ

Процесс создания новых форм, перемещение
предметов в новое положение или строительство из
материалов, которые можно трансформировать.



ТОЛКАНИЕ

Отталкивание предмета от себя одной или
двумя руками, или, возможно, всем телом.



ВРАЩЕНИЕ

Быстрые, повторяющиеся горизонтальные или
вертикальные повороты тела на оборудовании,
облегчающем подобные движения.



ПОЛЗАНИЕ

Движение вперед или назад путем скрещивания
рук и ног по горизонтальной или слегка
наклонной поверхности.



РАСКАЧИВАНИЕ

Раскачивание взад-вперед или вбок,
например на пружинном оборудовании.



ПОКАЧИВАНИЕ

Медленное раскачивание вперед-назад лежа,
сидя или, возможно, стоя, в маятниковом или
круговом движении, например на гамаке или
на веревке.



СЮЖЕТНО-РОЛЕВАЯ ИГРА

Игра, предметы которой пробуждают
воображение и заставляют верить сценарию
игры.



ВРАЩЕНИЕ

Включает в себя вертикальный или
горизонтальный медленный поворот тела при
помощи какого-либо оборудования.



КАТАНИЕ НА КАЧЕЛЯХ

Качание вперед и назад или по круговому
движению по беспрепятственной дуге в
положении сидя, стоя или лежа.



СКОЛЬЖЕНИЕ

Движение из одной точки в другую без смещения
ступней, в горизонтальном или вертикальном
движении, в положении сидя, лежа или стоя.



ПРАВИЛА ИГРЫ

Игра по правилам осуществляется во время
сотрудничества и командной работы, например
при игре в крестики-нолики или игры с мячом.



УДИВЛЕНИЕ

Мысли, которые заставляют детей использовать
свои логические, абстрактные и творческие
навыки мышления, а также память.