

Детский игровой комплекс «Амазонка»

NAT520

KOMPAN
Let's play



Номер товара NAT520-0912

Общая информация о товаре

Размеры ДхШхВ	305x818x545 cm
Возрастная группа	4+
Игровая вместимость	14
Варианты окраски	

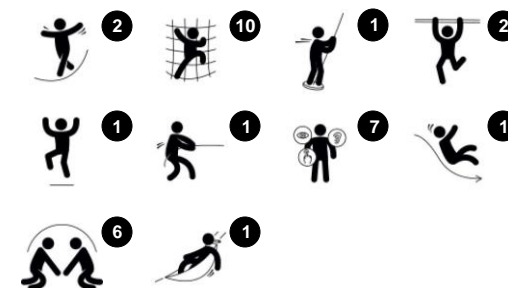

ВОТ ЭТО ДА! «Амазонка» привлекает детей школьного возраста своим фантастическим разнообразием увлекательных игровых мероприятий. Восемь различных подъемов и ползаний через наклонные сетки, полы и палки для подъема к высокой горке стимулируют ловкость, равновесие и взаимную координацию детей.

Разнообразие гарантирует, что каждый найдет себе интересное занятие. Обученные здесь двигательные навыки важны для физической уверенности детей и их безопасности при передвижении, например, по улице. Чувство равновесия и пространства тренируются при спуске. Чувство баланса является

основополагающим для всех других физических навыков. Под платформами есть вертикальные сети и гамаки, что обеспечивают хорошие места для отдыха с друзьями.

Детский игровой комплекс «Амазонка»

NAT520

KOMPAN
Let's play



Столбы и доски изготовлены из высококачественной древесины сосны, сертифицированной FSC® (FSC® C004450) из европейских источников. Древесина пропитывается под давлением по классу АВ средством Tanalith E3475 в соответствии с EN335.



19мм EcoCore™ панели. EcoCore™ - это очень прочный, экологически чистый материал, который не только подлежит вторичной переработке после использования, но также состоит из сердечника, изготовленного из 100% переработанного материала.



Горячо-погруженные оцинкованные стальные поверхности (внутри и снаружи). Оцинковка придает отличную стойкость к коррозии и требует низких эксплуатационных расходов.



Канатные сети изготовлены из одинарных плетеных канатов из ПЭЭС диаметром 16 мм. PES обладает высокой прочностью и отличной устойчивостью к истиранию и УФ-излучению. Тросовые петли собраны с помощью алюминиевых соединителей.

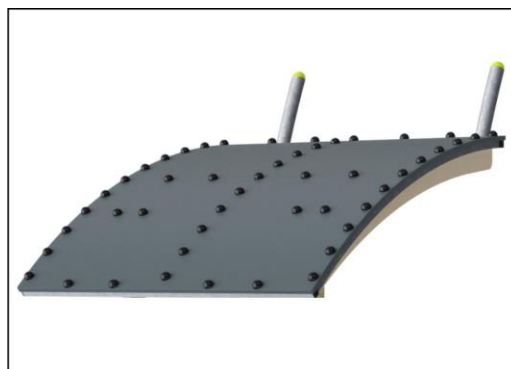

Крыша изготовлена из стальной рамы, поддерживаемой панелью EkoGrip®. Панель EkoGrip® состоит из полиэтиленовой основы толщиной 15 мм с верхним слоем резины 3 мм.



Горка изготовлена из высококачественной нержавеющей стали AISI 304. Сталь очищается путем полного процесса травления после изготовления для обеспечения гладких и чистых скользящих поверхностей.

Номер товара NAT520-0912

Информация по установке

Макс. высота падения	287 cm				
Область безопасной поверхности	50,0 m ²				
Кол-во установщиков	2				
Общее время установки	26.2				
Объем раскопок	2,66 m ³				
Объем бетона	0,10 m ³				
Глубина фундамента	93 cm				
Вес груза	1.059 kg				
Варианты крепления	<table border="0"> <tr> <td>В грунт</td> <td>✓</td> </tr> <tr> <td>На поверхность</td> <td>✓</td> </tr> </table>	В грунт	✓	На поверхность	✓
В грунт	✓				
На поверхность	✓				
Сосна	10 лет				
Оцинкованная сталь	Пожизненная				
EcoCore HDPE	Пожизненная				
Канаты и сети	10 лет				
Гарантированные запасные части	10 лет				



Детский игровой комплекс «Амазонка»

NAT520

KOMPAN
Let's play

Макс. высота падения | Общая высота | Область безопасной поверхности

Макс. высота падения | Общая высота

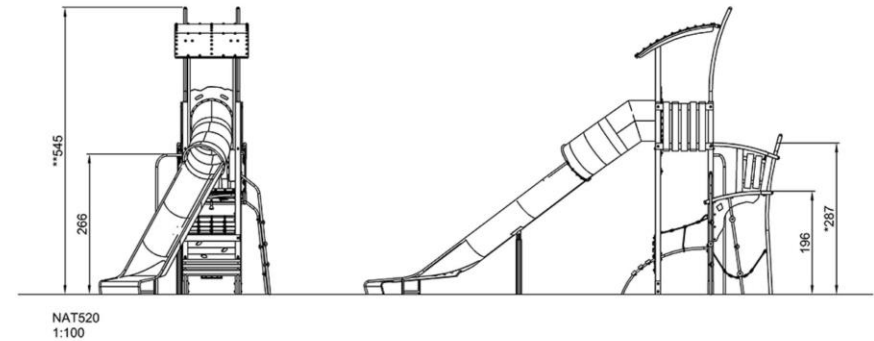
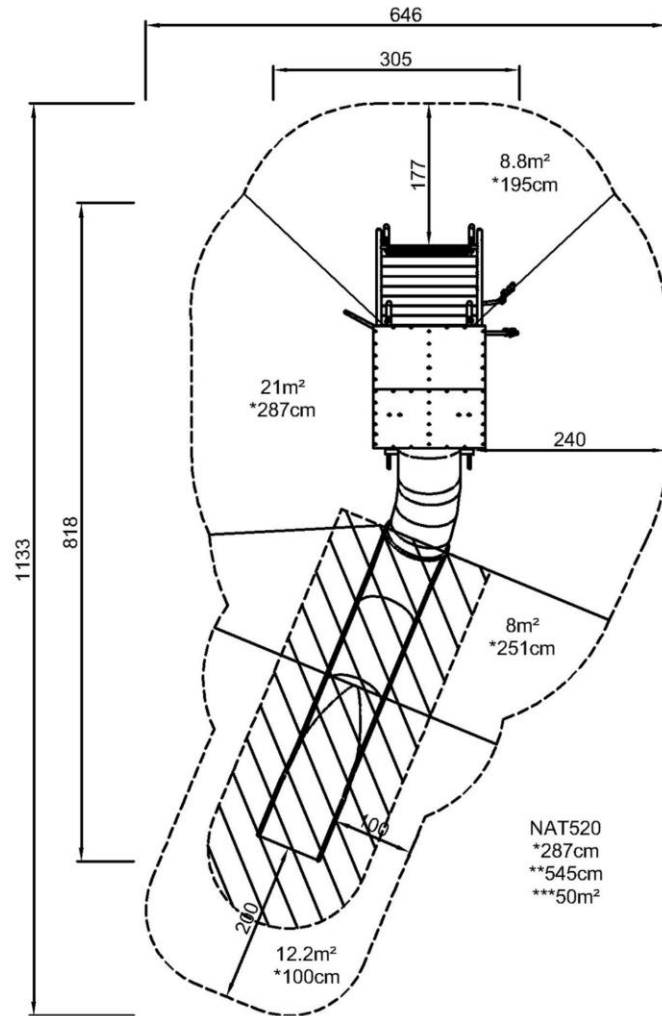

[Нажмите для ВИДА СВЕРХУ \(1:100\)](#)

[Нажмите для ВИДА СБОКУ \(1:100\)](#)

Детский игровой комплекс «Амазонка»

NAT520



Fireman's pole

Physical: coordination is supported when going down, as well as arm and core muscles. Landing strengthens bone density, which is built for life in early childhood.

Social-Emotional: turn-taking and risk-taking.

Cognitive: young children develop their understanding of space, speed and distances when gliding down fast.



Tube slide

Physical: sliding develops spatial awareness and a sense of balance.

Furthermore, the core muscles are trained when sitting upright going down.

Social-Emotional: thrill when going down fast. Empathy stimulated by turn-taking.

Cognitive: young children train their understanding of space, speed and distances when sliding down quickly.

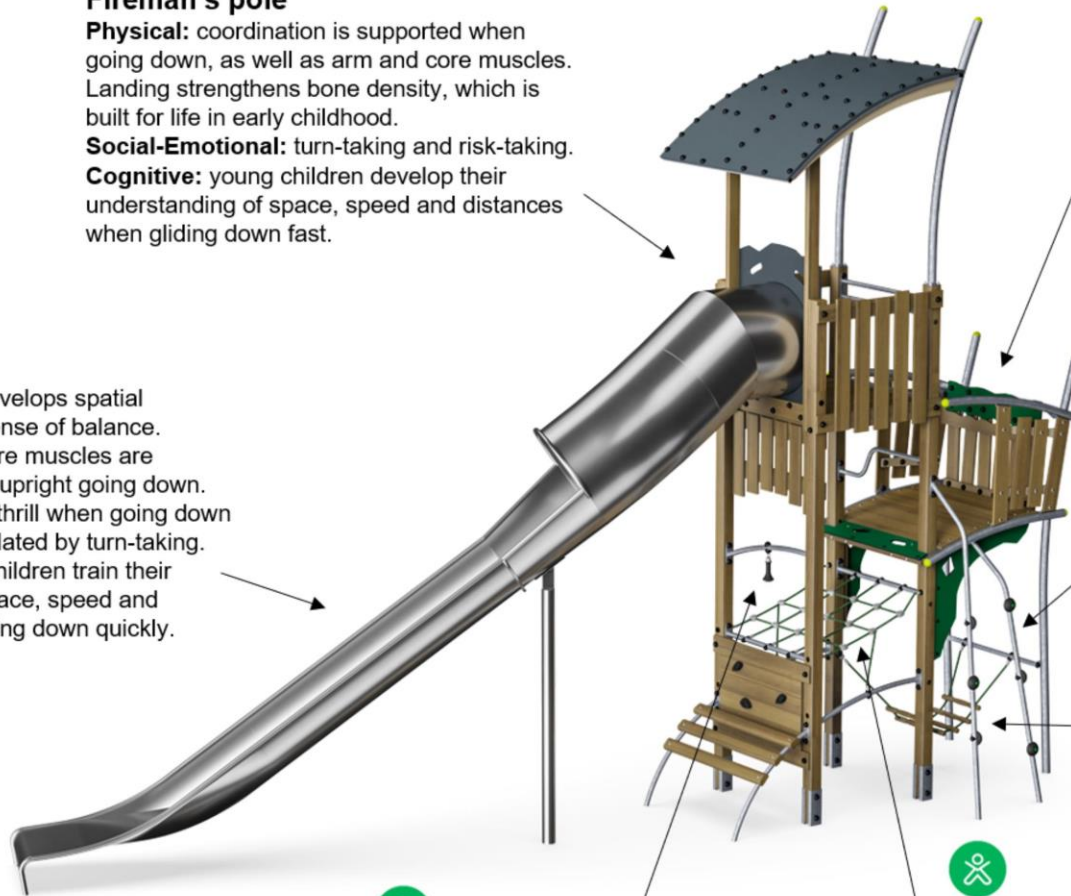

Teardrop handle

Physical: develop upper body muscles, when e.g. pulling yourself up or hanging in your arms.



Platform

Social-Emotional: the platform allows for more children to be together and share. Important life skills like courage, self-confidence, consideration and turn-taking are built.



Climbing pole

Physical: develops children's cross coordination, eye-hand coordination and muscle strength when climbing up or down.

Social-Emotional: turn-taking and self-regulation are trained, both important life skills.



Hammock

Physical: coordination and sense of balance when swaying.

Social-Emotional: meeting, pushing friends gently back and forth, turn-taking.



Climbing net

Physical: the net allows for climbing around, which supports motor skills, proprioception and spatial awareness. Children use muscle strength of arms, legs, and core when climbing.

Детский игровой комплекс «Амазонка»

NAT520

KOMPAN
Let's play



ФИЗИЧЕСКИ

Радость движения:
моторика, мышцы, кардио и
плотность костей.



СОЦИАЛЬНО-ЭМОЦИОНАЛЬНО

Радость быть вместе:
командная работа, терпимость
и чувство принадлежности.



КОГНИТИВНО

Радость познания:
любопытство, понимание случайных
отношений и знание мира.



КРЕАТИВНО

Радость создания:
совместное творчество и
эксперименты с материалами.



БАЛАНС

Умение оставаться в вертикальном положении
при ходьбе или стоянии на шаткой, наклонной
или узкой поверхности.



ВИС НА РУКАХ

Перенос тела руками, возможно для
перехода на другую платформу или игровой
предмет.



ОЩУЩЕНИЯ

Процесс получения информации сенсорной
системой: зрение, осязание или слух.



ПОДПРЫГИВАНИЕ

Умение подпрыгивать на адаптивной, гибкой,
эластичной или растягивающейся поверхности.



ПРЫЖОК

Прыжок вверх или вниз по твердой поверхности.



СПУСК

Быстрое движение вниз, например, с горки.



ЛАЗАНИЕ

Движение вверх путем скрещивания рук и ног
по вертикальной или наклонной поверхности
или сетке.



ПРИТЯГИВАНИЕ

Притягивание предмета к себе одной
или двумя руками, или, возможно, с
использованием всего тела.



СОЦИАЛИЗАЦИЯ

Процесс встречи, общение или сотрудничество,
которое стимулирует и облегчает социальное
взаимодействие.



КОНСТРУИРОВАНИЕ

Процесс создания новых форм, перемещение
предметов в новое положение или строительство из
материалов, которые можно трансформировать.



ТОЛКАНИЕ

Отталкивание предмета от себя одной или
двумя руками, или, возможно, всем телом.



ВРАЩЕНИЕ

Быстрые, повторяющиеся горизонтальные или
вертикальные повороты тела на оборудовании,
облегчающем подобные движения.



ПОЛЗАНИЕ

Движение вперед или назад путем скрещивания
рук и ног по горизонтальной или слегка
наклонной поверхности.



РАСКАЧИВАНИЕ

Раскачивание взад-вперед или вбок,
например на пружинном оборудовании.



ПОКАЧИВАНИЕ

Медленное раскачивание вперед-назад лежа,
сидя или, возможно, стоя, в маятниковом или
круговом движении, например на гамаке или
на веревке.



СЮЖЕТНО-РОЛЕВАЯ ИГРА

Игра, предметы которой пробуждают
воображение и заставляют верить сценарию
игры.



ВРАЩЕНИЕ

Включает в себя вертикальный или
горизонтальный медленный поворот тела при
помощи какого-либо оборудования.



КАТАНИЕ НА КАЧЕЛЯХ

Качание вперед и назад или по круговому
движению по беспрепятственной дуге в
положении сидя, стоя или лежа.



СКОЛЬЖЕНИЕ

Движение из одной точки в другую без смещения
ступней, в горизонтальном или вертикальном
движении, в положении сидя, лежа или стоя.



ПРАВИЛА ИГРЫ

Игра по правилам осуществляется во время
сотрудничества и командной работы, например
при игре в крестики-нолики или игры с мячом.



УДИВЛЕНИЕ

Мысли, которые заставляют детей использовать
свои логические, абстрактные и творческие
навыки мышления, а также память.