

Горизонтальные качели «Волна»

NAT103

KOMPAN
Let's play



Номер товара NAT103-0512

Общая информация о товаре

Размеры ДхШхВ	302x37x97 cm
Возрастная группа	3+
Игровая вместимость	2
Варианты окраски	



Качели «Волна» - это классика игровой площадки. Горизонтальные качели привлекают игроков снова и снова, как это было на протяжении поколений. Классическое игровое оборудование все еще с нами. Щекотание в животе, когда поднимаешься высоко, и быстро падаешь, вечно привлекательно. Качели стимулируют

чувство пространства и ритма. Это важные моторные навыки, которые помогают детям безопасно ориентироваться в мире, например, на улице при оценке времени, движения и объектов. Социальное измерение и степень доверия к вашему ровеснику, которые требуются при качелях, являются отличной тренировкой социально-

эмоциональных жизненных навыков, таких как очередность и сотрудничество. Эмпатия также развивается, так как игроки учитывают ограничения других участников.



Горизонтальные качели «Волна»

NAT103



Столбы и доски изготовлены из высококачественной древесины сосны, сертифицированной FSC® (FSC® C004450) из европейских источников. Древесина пропитывается под давлением по классу АВ средством Tanalith E3475 в соответствии с EN335.



Горячо-погруженные оцинкованные стальные поверхности (внутри и снаружи). Оцинковка придает отличную стойкость к коррозии и требует низких эксплуатационных расходов.

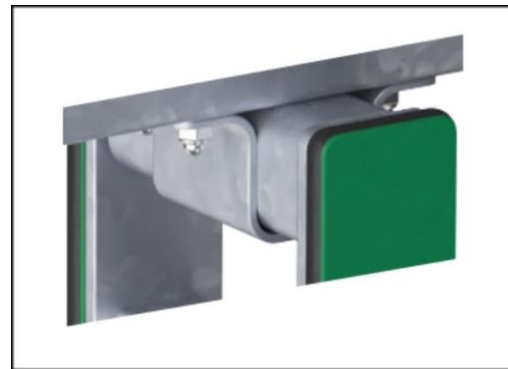

Качающееся движение контролируется усиленным резиновым торсионным пружинным элементом.

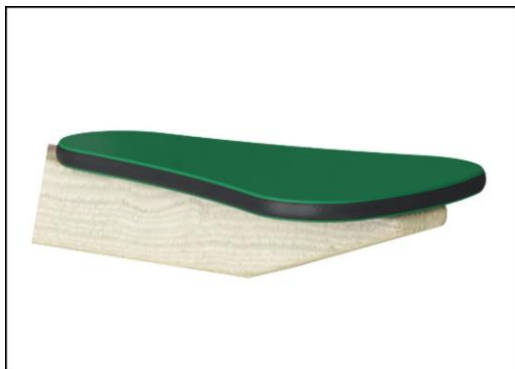

19мм EcoCore™ панели. EcoCore™ - это очень прочный, экологически чистый материал, который не только подлежит вторичной переработке после использования, но также состоит из сердечника, изготовленного из 100% переработанного материала.



Цветные стальные компоненты имеют основу из горячего цинкования и верхнюю отделку с порошковым покрытием. Это обеспечивает максимальную коррозионную стойкость во всех климатических условиях мира. Остальные стальные поверхности горячеоцинкованы внутри и снаружи цинком, не содержащим свинца.

Номер товара NAT103-0512

Информация по установке

Макс. высота падения	118 cm	
Область безопасной поверхности	11,0 m ²	
Кол-во установщиков	2	
Общее время установки	4.0	
Объем раскопок	0,23 m ³	
Объем бетона	0,00 m ³	
Глубина фундамента	46 cm	
Вес груза	151 kg	
Варианты крепления	В грунт	✓
	На поверхность	✓
Сосна	10 лет	
Оцинкованная сталь	Пожизненная	
Оцинкованный/окрашенные	10 лет	
EcoCore HDPE	Пожизненная	
Гарантированные запасные части	10 лет	



Горизонтальные качели «Волна»

NAT103

KOMPAN
Let's play

Макс. высота падения | Общая высота | Область безопасной поверхности

Макс. высота падения | Общая высота

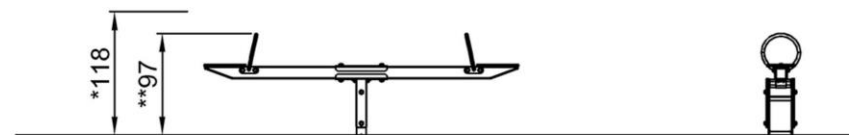
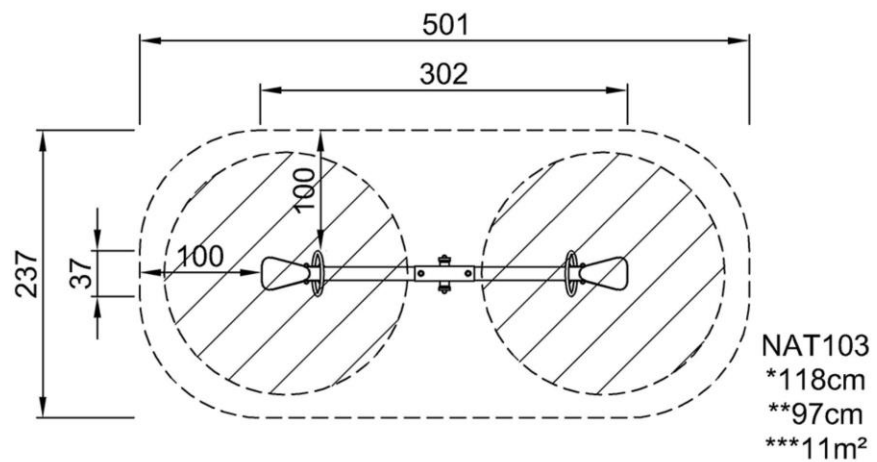

NAT103
1:100

[Нажмите для ВИДА СВЕРХУ \(1:100\)](#)

[Нажмите для ВИДА СБОКУ \(1:100\)](#)

Горизонтальные качели «Волна»

NAT103



Handhold

Physical: the possibility to hold onto more areas of the handhold ensures a good grip, necessary for rocking intensely. This trains hand and arm muscles.



Rocking movement

Physical: response to movements adds to spatial awareness and sense of balance. These are fundamental motor skills that help the child's ability to sit still on a chair which takes a good sense of balance.

Cognitive: trains the understanding of cause and effect: when I move my body, the spring responds with movement.

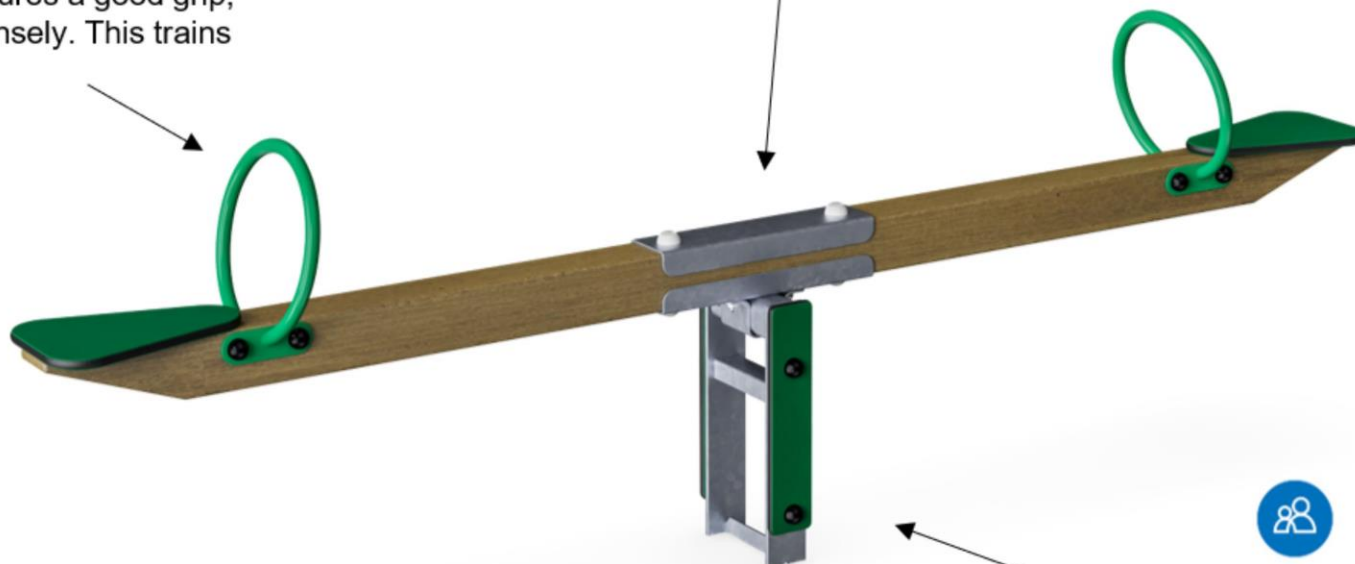

Rocking together

Social-Emotional: the possibility of rocking two together trains cooperation skills. Consideration of others when rocking.

Горизонтальные качели «Волна»

NAT103



ФИЗИЧЕСКИ

Радость движения:
моторика, мышцы, кардио и
плотность костей.



СОЦИАЛЬНО-ЭМОЦИОНАЛЬНО

Радость быть вместе:
командная работа, терпимость
и чувство принадлежности.



КОГНИТИВНО

Радость познания:
любопытство, понимание случайных
отношений и знание мира.



КРЕАТИВНО

Радость создания:
совместное творчество и
эксперименты с материалами.



БАЛАНС

Умение оставаться в вертикальном положении
при ходьбе или стоянии на шаткой, наклонной
или узкой поверхности.



ВИС НА РУКАХ

Перенос тела руками, возможно для
перехода на другую платформу или игровой
предмет.



ОЩУЩЕНИЯ

Процесс получения информации сенсорной
системой: зрение, осязание или слух.



ПОДПРЫГИВАНИЕ

Умение подпрыгивать на адаптивной, гибкой,
эластичной или растягивающейся поверхности.



ПРЫЖОК

Прыжок вверх или вниз по твердой поверхности.



СПУСК

Быстрое движение вниз, например, с горки.



ЛАЗАНИЕ

Движение вверх путем скрещивания рук и ног
по вертикальной или наклонной поверхности
или сетке.



ПРИТЯГИВАНИЕ

Притягивание предмета к себе одной
или двумя руками, или, возможно, с
использованием всего тела.



СОЦИАЛИЗАЦИЯ

Процесс встречи, общение или сотрудничество,
которое стимулирует и облегчает социальное
взаимодействие.



КОНСТРУИРОВАНИЕ

Процесс создания новых форм, перемещение
предметов в новое положение или строительство из
материалов, которые можно трансформировать.



ТОЛКАНИЕ

Отталкивание предмета от себя одной или
двумя руками, или, возможно, всем телом.



ВРАЩЕНИЕ

Быстрые, повторяющиеся горизонтальные или
вертикальные повороты тела на оборудовании,
облегчающем подобные движения.



ПОЛЗАНИЕ

Движение вперед или назад путем скрещивания
рук и ног по горизонтальной или слегка
наклонной поверхности.



РАСКАЧИВАНИЕ

Раскачивание взад-вперед или вбок,
например на пружинном оборудовании.



ПОКАЧИВАНИЕ

Медленное раскачивание вперед-назад лежа,
сидя или, возможно, стоя, в маятниковом или
круговом движении, например на гамаке или
на веревке.



СЮЖЕТНО-РОЛЕВАЯ ИГРА

Игра, предметы которой пробуждают
воображение и заставляют верить сценарию
игры.



ВРАЩЕНИЕ

Включает в себя вертикальный или
горизонтальный медленный поворот тела при
помощи какого-либо оборудования.



КАТАНИЕ НА КАЧЕЛЯХ

Качание вперед и назад или по круговому
движению по беспрепятственной дуге в
положении сидя, стоя или лежа.



СКОЛЬЖЕНИЕ

Движение из одной точки в другую без смещения
ступней, в горизонтальном или вертикальном
движении, в положении сидя, лежа или стоя.



ПРАВИЛА ИГРЫ

Игра по правилам осуществляется во время
сотрудничества и командной работы, например
при игре в крестики-нолики или игры с мячом.



УДИВЛЕНИЕ

Мысли, которые заставляют детей использовать
свои логические, абстрактные и творческие
навыки мышления, а также память.