

# Стальная горка на склон, Н=1,20 м

NRO308

**KOMPAN**  
Let's play



Номер товара NRO308-0801

## Общая информация о товаре

|                     |               |
|---------------------|---------------|
| Размеры ДхШхВ       | 92x261x191 cm |
| Возрастная группа   | 3+            |
| Игровая вместимость | 3             |
| Варианты окраски    |               |



Блестящая горка на склон мотивирует веселую игровую активность для всех детей и тех, кто в душе еще ребенок. Это забавное мероприятие, к которому дети захотят возвращаться снова и снова. Замкнутый круг восхождения на горку и спуска не только веселое занятие, но также и хорошая кардио тренировка. Кроме того, дети тренируют свои навыки очередности, ожидая пока

другой ребенок спустится и уступая более маленьким дорогу. Когда дети скользят, они тренируют мышцы туловища, сидя прямо и сползая вниз. Это стимулирует стабильность туловища, что важно для предотвращения болей в спине и шее, что в настоящее время является растущей проблемой у детей из-за малоподвижного образа жизни. Это дополнительно тренирует

чувство равновесия, основополагающее для развития других моторных навыков. Скольжение по горке, расположенной на склоне - это еще одно увлекательное занятие, поскольку друзья могут бегать вверх или вниз рядом с ребенком, скользящему по горке вниз. Бегая в гору или с горы, дети тренируют равновесие и координацию, а также силу мышц.



Данные могут быть изменены без предварительного уведомления.

# Стальная горка на склон, H=1,20 м

NRO308



Все органические продукты Robinia от KOMPAN изготовлены из 100% древесины робиния, доставленной из устойчивых европейских источников.



Детские горки из нержавеющей стали с цельной направляющей изготовлены из высококачественной нержавеющей стали AISI 304.



Поверхность панели для горки из 19 мм EсоCore™. Это очень прочный, экологичный материал, который не только подлежит вторичной переработке после использования, но также состоит из сердечника, изготовленного из 100% переработанного материала.



Оборудование изготовлено из нержавеющей или оцинкованной стали для обеспечения прочных соединений с высокой стойкостью к коррозии.



Древесина робиния может поставляться в виде необработанной древесины или окрашенной прозрачным пигментом коричневого цвета, который сохраняет золотистый цвет древесины.

Номер товара NRO308-0801

## Информация по установке

|                                |                     |
|--------------------------------|---------------------|
| Макс. высота падения           | 100 см              |
| Область безопасной поверхности | 18,8 м <sup>2</sup> |
| Кол-во установщиков            | 2                   |
| Общее время установки          | 3.8                 |
| Объем раскопок                 | 0,39 м <sup>3</sup> |
| Объем бетона                   | 0,12 м <sup>3</sup> |
| Глубина фундамента             | 82 см               |
| Вес груза                      | 188 kg              |
| Варианты крепления             | В грунт ✓           |

## Информация о гарантии

|                                |             |
|--------------------------------|-------------|
| ЕсоCore HDPE                   | Пожизненная |
| Детали из нержавеющей          | Пожизненная |
| Древесина Robinia              | 15 лет      |
| Горка из нержавеющей           | 10 лет      |
| Гарантированные запасные части | 10 лет      |



# Стальная горка на склон, Н=1,20 м

NRO308

Макс. высота падения | Общая высота | Область безопасной поверхности

Макс. высота падения | Общая высота

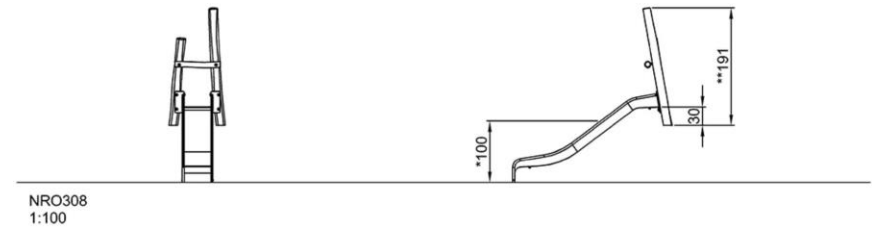
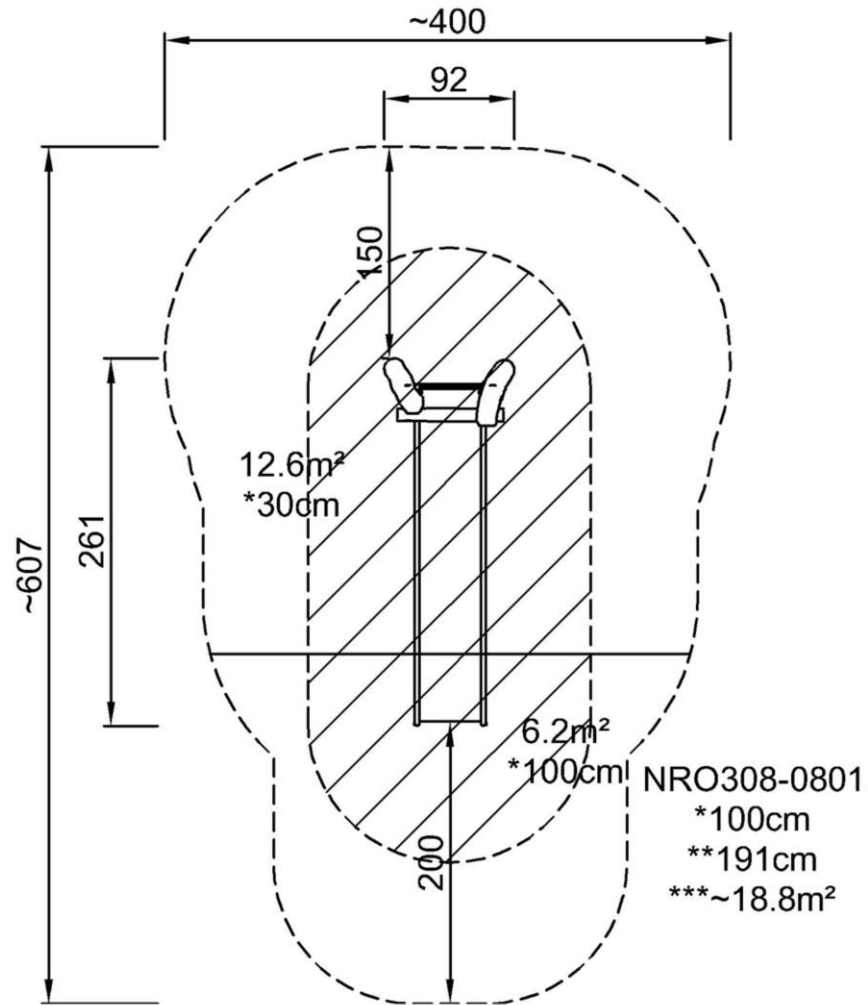

[Нажмите для ВИДА СВЕРХУ \(1:100\)](#)

[Нажмите для ВИДА СБОКУ \(1:100\)](#)

# Стальная горка на склон, Н=1,20 м

NRO308



## Slide

**Physical:** sliding develops spatial awareness and a sense of balance. Furthermore, the core muscles are trained when sitting upright going down.

**Social-Emotional:** empathy stimulated by turn-taking.

**Cognitive:** young children develop their understanding of space, speed and distances when sliding down quickly.

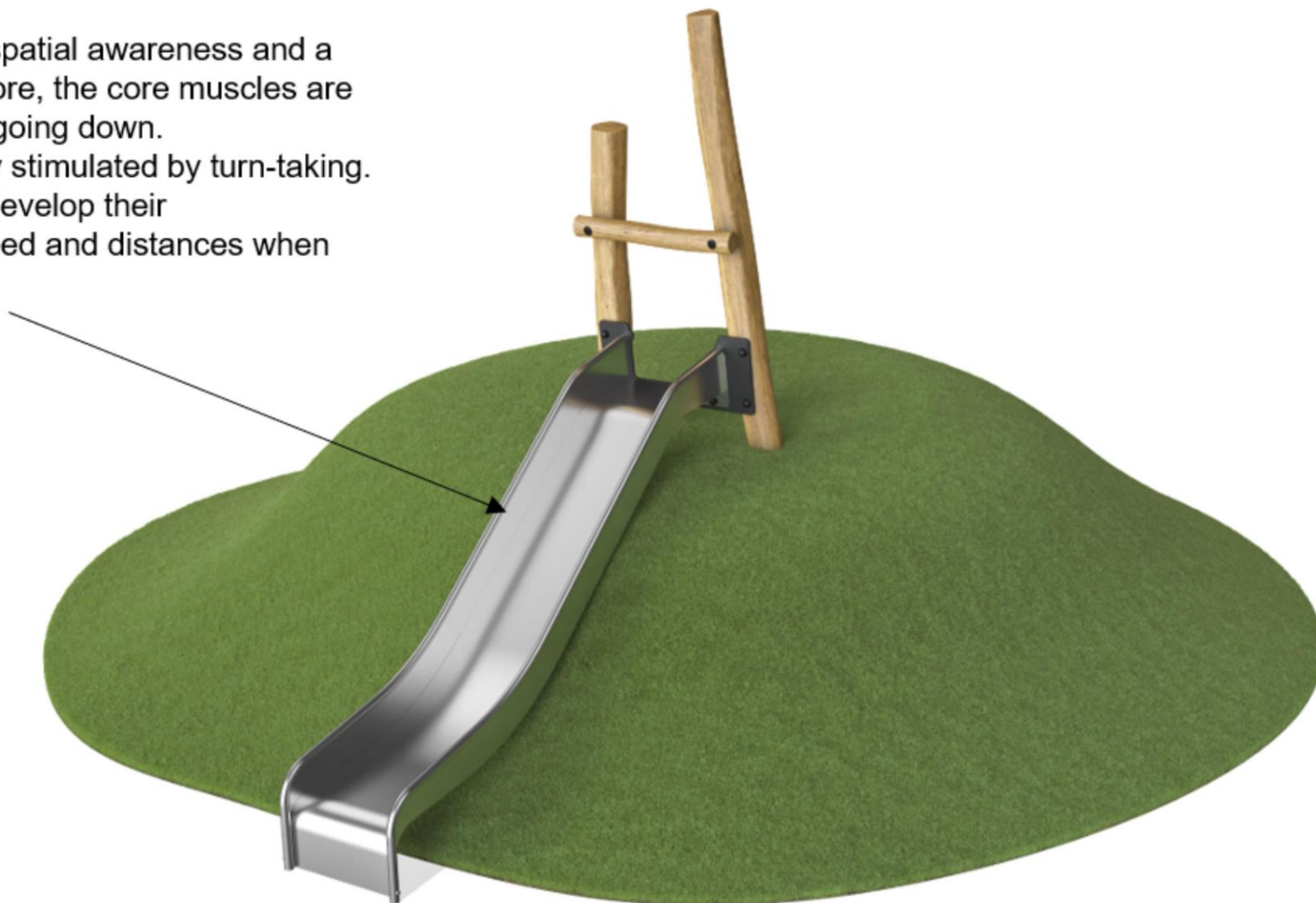



# Стальная горка на склон, Н=1,20 м

NRO308

**KOMPAN**  
Let's play



## ФИЗИЧЕСКИ

Радость движения:  
моторика, мышцы, кардио и  
плотность костей.



## СОЦИАЛЬНО-ЭМОЦИОНАЛЬНО

Радость быть вместе:  
командная работа, терпимость  
и чувство принадлежности.



## КОГНИТИВНО

Радость познания:  
любопытство, понимание случайных  
отношений и знание мира.



## КРЕАТИВНО

Радость создания:  
совместное творчество и  
эксперименты с материалами.



## БАЛАНС

Умение оставаться в вертикальном положении  
при ходьбе или стоянии на шаткой, наклонной  
или узкой поверхности.



## ВИС НА РУКАХ

Перенос тела руками, возможно для  
перехода на другую платформу или игровой  
предмет.



## ОЩУЩЕНИЯ

Процесс получения информации сенсорной  
системой: зрение, осязание или слух.



## ПОДПРЫГИВАНИЕ

Умение подпрыгивать на адаптивной, гибкой,  
эластичной или растягивающейся поверхности.



## ПРЫЖОК

Прыжок вверх или вниз по твердой поверхности.



## СПУСК

Быстрое движение вниз, например, с горки.



## ЛАЗАНИЕ

Движение вверх путем скрещивания рук и ног  
по вертикальной или наклонной поверхности  
или сетке.



## ПРИТЯГИВАНИЕ

Притягивание предмета к себе одной  
или двумя руками, или, возможно, с  
использованием всего тела.



## СОЦИАЛИЗАЦИЯ

Процесс встречи, общение или сотрудничество,  
которое стимулирует и облегчает социальное  
взаимодействие.



## КОНСТРУИРОВАНИЕ

Процесс создания новых форм, перемещение  
предметов в новое положение или строительство из  
материалов, которые можно трансформировать.



## ТОЛКАНИЕ

Отталкивание предмета от себя одной или  
двумя руками, или, возможно, всем телом.



## ВРАЩЕНИЕ

Быстрые, повторяющиеся горизонтальные или  
вертикальные повороты тела на оборудовании,  
облегчающем подобные движения.



## ПОЛЗАНИЕ

Движение вперед или назад путем скрещивания  
рук и ног по горизонтальной или слегка  
наклонной поверхности.



## РАСКАЧИВАНИЕ

Раскачивание взад-вперед или вбок,  
например на пружинном оборудовании.



## ПОКАЧИВАНИЕ

Медленное раскачивание вперед-назад лежа,  
сидя или, возможно, стоя, в маятниковом или  
круговом движении, например на гамаке или  
на веревке.



## СЮЖЕТНО-РОЛЕВАЯ ИГРА

Игра, предметы которой пробуждают  
воображение и заставляют верить сценарию  
игры.



## ВРАЩЕНИЕ

Включает в себя вертикальный или  
горизонтальный медленный поворот тела при  
помощи какого-либо оборудования.



## КАТАНИЕ НА КАЧЕЛЯХ

Качание вперед и назад или по круговому  
движению по беспрепятственной дуге в  
положении сидя, стоя или лежа.



## СКОЛЬЖЕНИЕ

Движение из одной точки в другую без смещения  
ступней, в горизонтальном или вертикальном  
движении, в положении сидя, лежа или стоя.



## ПРАВИЛА ИГРЫ

Игра по правилам осуществляется во время  
сотрудничества и командной работы, например  
при игре в крестики-нолики или игры с мячом.



## УДИВЛЕНИЕ

Мысли, которые заставляют детей использовать  
свои логические, абстрактные и творческие  
навыки мышления, а также память.