

Стальная горка, Н=1,20 м

NRO301

KOMPAN
Let's play



Номер товара NRO301-0901

Общая информация о товаре

Размеры ДхШхВ	285x114x284 cm
Возрастная группа	4+
Игровая вместимость	2
Варианты окраски	

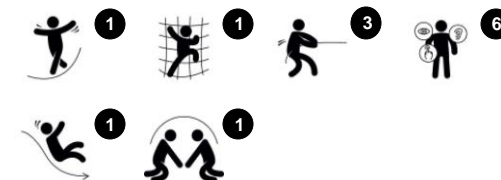

Горка - это классика детской площадки. Это забавное мероприятие, к которому дети захотят возвращаться снова и снова.

Замкнутый круг восхождения по лестнице и спуска по горке не только весело, но также и хорошая кардио тренировка. Кроме того, дети тренируют свои навыки очередности, ожидая пока другой ребенок спустится и

уступая более маленьким дорогу. Когда дети скользят, они тренируют мышцы туловища, сидя прямо и сползая вниз. Это стимулирует стабильность туловища, что важно для предотвращения болей в спине и шее, что в настоящее время является растущей проблемой у детей из-за малоподвижного образа жизни. Это дополнительно тренирует

чувство равновесия, основополагающее для развития других моторных навыков.

Поднимаясь по лестнице на горку, дети тренируют перекрестную координацию, что важно для взаимодействия левого и правого полушарий головного мозга.

Стальная горка, Н=1,20 м

NRO301

KOMPAN
Let's play



Направляющие из нержавеющей стали с цельной направляющей изготовлены из высококачественной нержавеющей стали AISI 304.



Все органические продукты Robinia от KOMPAN изготовлены из 100% древесины робиния, доставленной из устойчивых европейских источников.



Поверхность панели для горки из 19 мм EcoCore™. Это очень прочный, экологичный материал, который не только подлежит вторичной переработке после использования, но также состоит из сердечника, изготовленного из 100% переработанного материала.

Номер товара NRO301-0901

Информация по установке

Макс. высота падения	120 cm
Область безопасной поверхности	20,0 m ²
Кол-во установщиков	2
Общее время установки	4.0
Объем раскопок	0,45 m ³
Объем бетона	0,16 m ³
Глубина фундамента	91 cm
Вес груза	242 kg
Варианты крепления	В грунт ✓

Информация о гарантии

EcoCore HDPE	Пожизненная
Древесина Robinia	15 лет
Горка из нержавеющей	10 лет
Гарантированные запасные части	10 лет



Стальная горка, Н=1,20 м

NRO301

KOMPAN
Let's play

Макс. высота падения | Общая высота | Область безопасной поверхности

Макс. высота падения | Общая высота

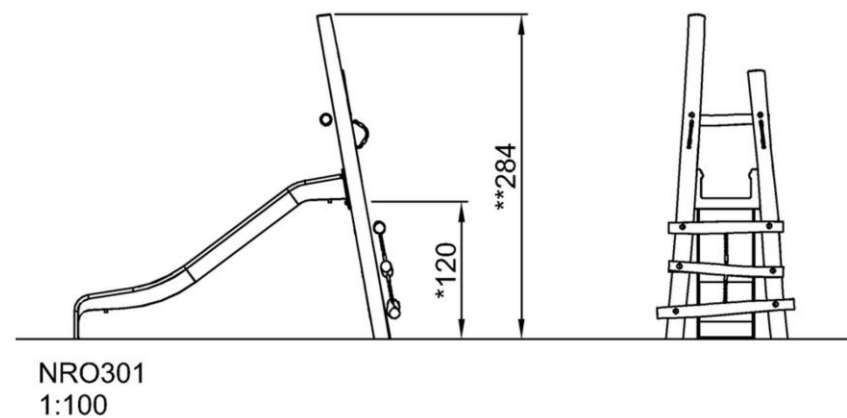
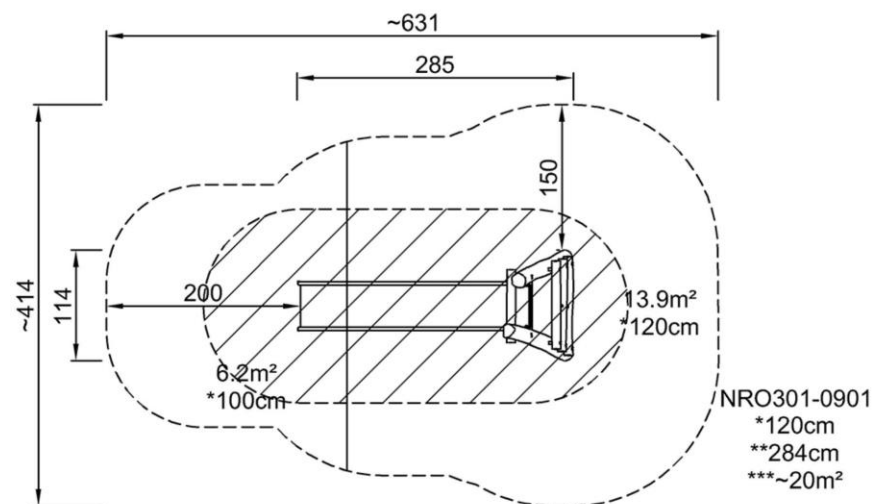

[Нажмите для ВИДА СВЕРХУ \(1:100\)](#)

[Нажмите для ВИДА СБОКУ \(1:100\)](#)

Стальная горка, Н=1,20 м

NRO301



Ladder

Physical: cross coordination and eye-hand coordination are supported when children climb the ladder. The climbing also supports leg and arm muscles.

Social-Emotional: learning about turn taking and cooperation.

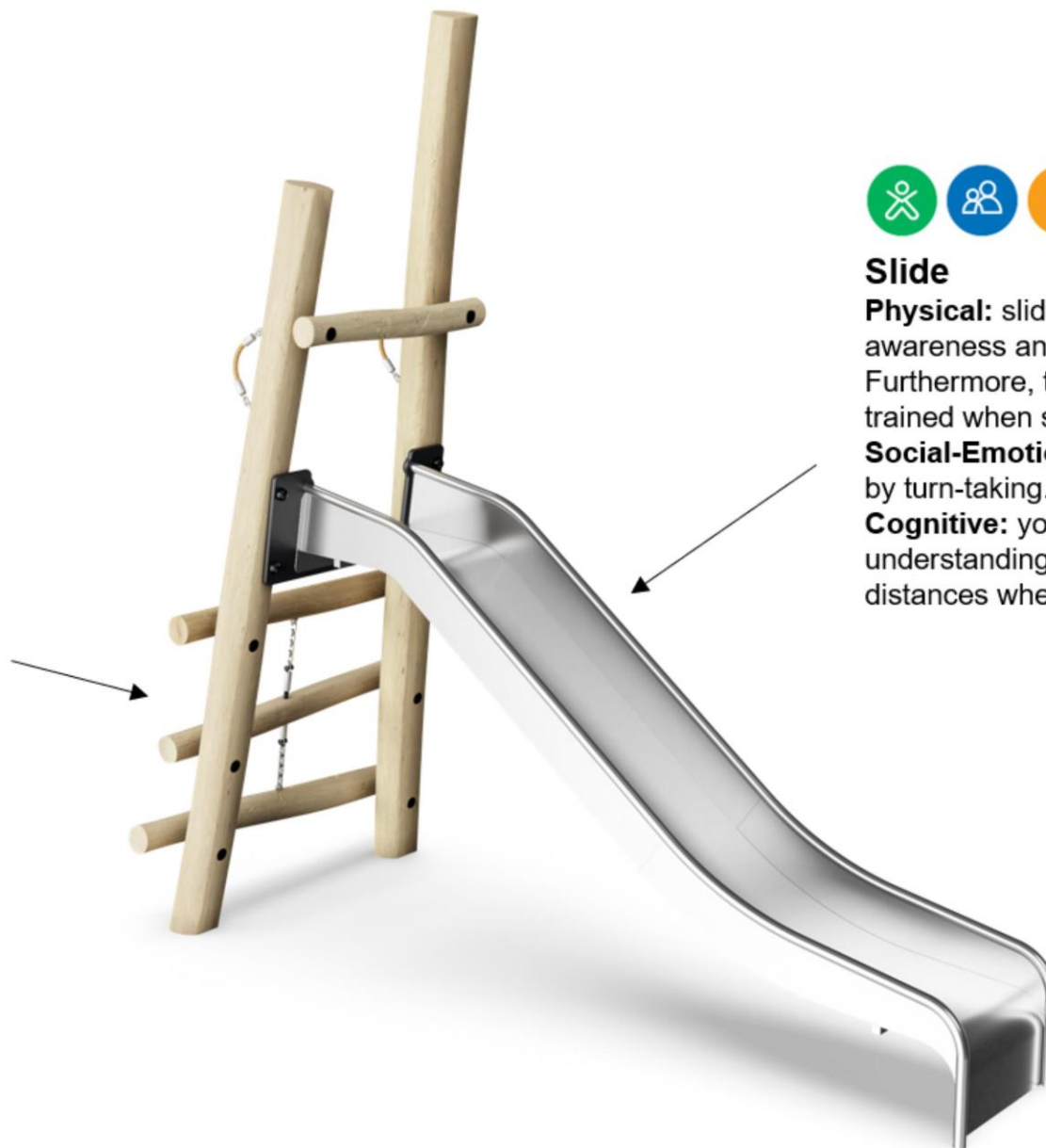

Slide

Physical: sliding develops spatial awareness and a sense of balance. Furthermore, the core muscles are trained when sitting upright going down.

Social-Emotional: empathy stimulated by turn-taking.

Cognitive: young children develop their understanding of space, speed and distances when sliding down quickly.

Стальная горка, Н=1,20 м

NRO301

KOMPAN
Let's play



ФИЗИЧЕСКИ

Радость движения:
моторика, мышцы, кардио и
плотность костей.



СОЦИАЛЬНО-ЭМОЦИОНАЛЬНО

Радость быть вместе:
командная работа, терпимость
и чувство принадлежности.



КОГНИТИВНО

Радость познания:
любопытство, понимание случайных
отношений и знание мира.



КРЕАТИВНО

Радость создания:
совместное творчество и
эксперименты с материалами.



БАЛАНС

Умение оставаться в вертикальном положении
при ходьбе или стоянии на шаткой, наклонной
или узкой поверхности.



ВИС НА РУКАХ

Перенос тела руками, возможно для
перехода на другую платформу или игровой
предмет.



ОЩУЩЕНИЯ

Процесс получения информации сенсорной
системой: зрение, осязание или слух.



ПОДПРЫГИВАНИЕ

Умение подпрыгивать на адаптивной, гибкой,
эластичной или растягивающейся поверхности.



ПРЫЖОК

Прыжок вверх или вниз по твердой поверхности.



СПУСК

Быстрое движение вниз, например, с горки.



ЛАЗАНИЕ

Движение вверх путем скрещивания рук и ног
по вертикальной или наклонной поверхности
или сетке.



ПРИТЯГИВАНИЕ

Притягивание предмета к себе одной
или двумя руками, или, возможно, с
использованием всего тела.



СОЦИАЛИЗАЦИЯ

Процесс встречи, общение или сотрудничество,
которое стимулирует и облегчает социальное
взаимодействие.



КОНСТРУИРОВАНИЕ

Процесс создания новых форм, перемещение
предметов в новое положение или строительство из
материалов, которые можно трансформировать.



ТОЛКАНИЕ

Отталкивание предмета от себя одной или
двумя руками, или, возможно, всем телом.



ВРАЩЕНИЕ

Быстрые, повторяющиеся горизонтальные или
вертикальные повороты тела на оборудовании,
облегчающем подобные движения.



ПОЛЗАНИЕ

Движение вперед или назад путем скрещивания
рук и ног по горизонтальной или слегка
наклонной поверхности.



РАСКАЧИВАНИЕ

Раскачивание взад-вперед или вбок,
например на пружинном оборудовании.



ПОКАЧИВАНИЕ

Медленное раскачивания вперед-назад лежа,
сидя или, возможно, стоя, в маятниковом или
круговом движении, например на гамаке или
на веревке.



СЮЖЕТНО-РОЛЕВАЯ ИГРА

Игра, предметы которой пробуждают
воображение и заставляют верить сценарию
игры.



ВРАЩЕНИЕ

Включает в себя вертикальный или
горизонтальный медленный поворот тела при
помощи какого-либо оборудования.



КАТАНИЕ НА КАЧЕЛЯХ

Качание вперед и назад или по круговому
движению по беспрепятственной дуге в
положении сидя, стоя или лежа.



СКОЛЬЖЕНИЕ

Движение из одной точки в другую без смещения
ступней, в горизонтальном или вертикальном
движении, в положении сидя, лежа или стоя.



ПРАВИЛА ИГРЫ

Игра по правилам осуществляется во время
сотрудничества и командной работы, например
при игре в крестики-нолики или игры с мячом.



УДИВЛЕНИЕ

Мысли, которые заставляют детей использовать
свои логические, абстрактные и творческие
навыки мышления, а также память.