

Нереида

GXY937

KOMPAN
Let's play



Номер товара GXY937010-3717

Общая информация о товаре

Размеры ДхШхВ	345x529x293 cm
Возрастная группа	6+
Игровая вместимость	6
Варианты окраски	

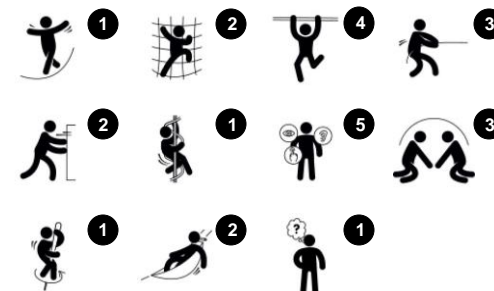

«Нереида» привлекает подростков. Его разнообразные мероприятия и вместительность означают, что каждый может быть частью игры. Вращающиеся действия доставляют большое удовольствие и в значительной степени тренируют такие двигательные навыки, как ловкость, баланс и координацию. Чувство баланса является

основополагающим для всех других моторных навыков и позволяет людям безопасно передвигаться по миру. В раннем подростковом возрасте чувство равновесия требует дополнительного внимания в связи с быстрым физическим ростом. Вращающиеся спутники приводят в движение, когда подростки используют свои

мышцы и координацию для плавного вращения. Чтобы создать плавное вращение, пользователям необходимо учитывать гравитацию. Это отлично подходит для понимания принципов вращения.



Данные могут быть изменены без предварительного уведомления.

Нереида

GXY937



Стальные поверхности GALAXY оцинкованы методом горячего цинкования внутри и снаружи без содержания свинца. Гальванизация обладает отличной устойчивостью к коррозии во внешних средах и требует низких эксплуатационных расходов.



Соединительный шар GALAXY уникальной конструкции выполнен с внутренним круглым алюминиевым сердечником, окруженным оболочкой из твердого полипропилена с наружным слоем из мягкой резины TPV. Гибкие бессвинцовые алюминиевые соединители позволяют устанавливать их под разными углами.



Подшипниковые системы в прочном исполнении не требующие дополнительного обслуживания. Все стальные подшипники полностью закрыты и смазаны на весь срок службы.

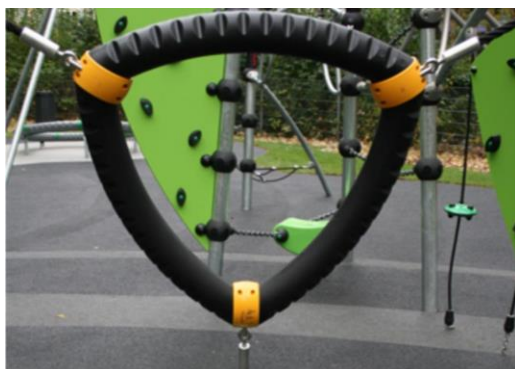

Альпийские треугольники серии Galaxy с наружным мягким слоем из полиуретана и угловые кронштейны из литого нейлона (PA6). Сердцевина состоит из сварной стальной рамы с порошковым покрытием и встроенными угловыми точками подвески. Большие треугольники закрыты панелью Ekogrip® толщиной 18 мм с верхним слоем резины с противоскользящим эффектом.



Окрашенные стальные компоненты имеют горяче-оцинкованную основу и покрыты порошковой краской. Это обеспечивает максимальную устойчивость к коррозии в любых климатических условиях по всему миру.



Продукты Galaxy доступны в различных цветовых сочетаниях с обработкой поверхности горячей оцинкованной сталью или с порошковым верхним покрытием отдельных стальных компонентов (выборочно). Цвета игровых элементов корректируются для поддержки индивидуальной цветовой комбинации.



Номер товара GXY937010-3717

Информация по установке

Макс. высота падения	249 cm				
Область безопасной поверхности	44,9 m ²				
Кол-во установщиков	2				
Общее время установки	10.0				
Объем раскопок	2,67 m ³				
Объем бетона	1,20 m ³				
Глубина фундамента	90 cm				
Вес груза	516 kg				
Варианты крепления	<table border="0"> <tr> <td>В грунт</td> <td>✓</td> </tr> <tr> <td>На поверхность</td> <td>✓</td> </tr> </table>	В грунт	✓	На поверхность	✓
В грунт	✓				
На поверхность	✓				
Оцинкованная сталь	Пожизненная				
Компоненты PUR	10 лет				
Galaxy connection ball	5 лет				
Канаты и сети	10 лет				
Гарантированные запасные части	10 лет				

Нереида

GXY937

Макс. высота падения | Общая высота | Область безопасной поверхности

Макс. высота падения | Общая высота

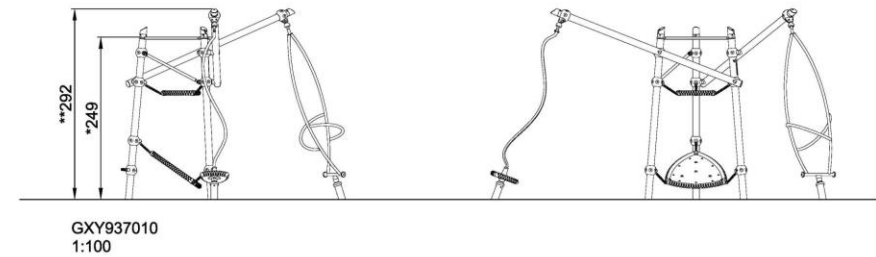
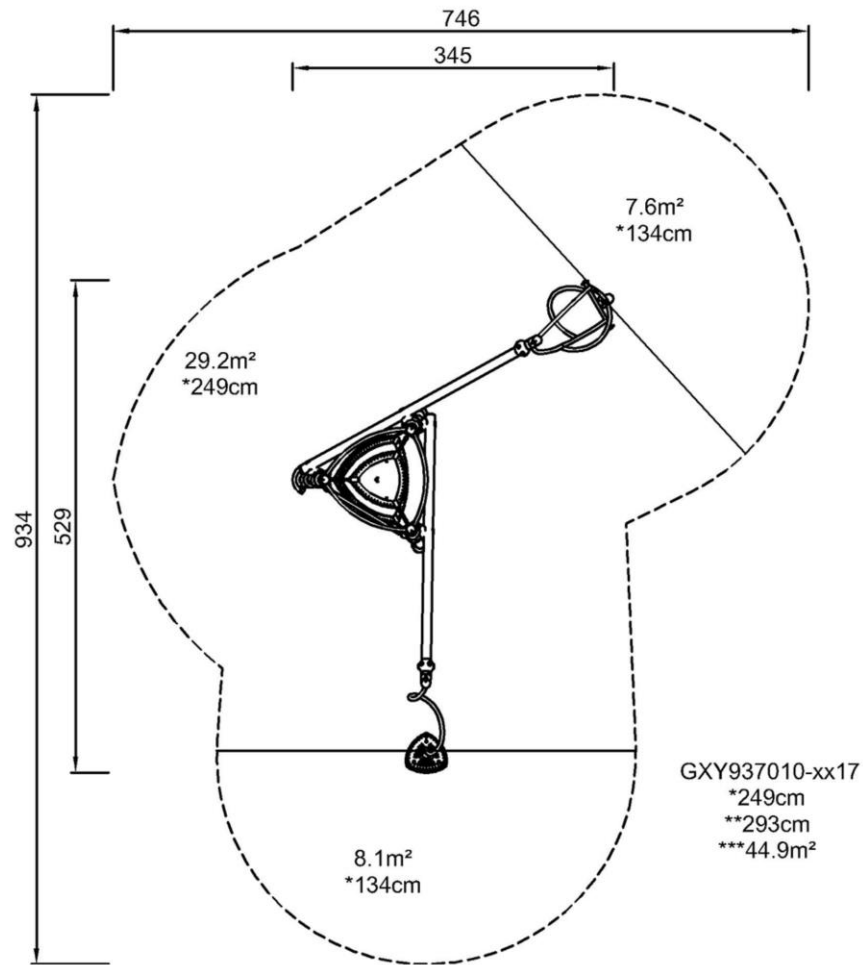

[Нажмите для ВИДА СВЕРХУ \(1:100\)](#)

[Нажмите для ВИДА СБОКУ \(1:100\)](#)

Нереида

GXY937



Satellite spinner

Physical: balance when standing, sitting and rotating, muscles develop when holding tight, rotating.

Social-Emotional: turn-taking, socializing.

Cognitive: logical thinking, figuring out how to make the spinner work with gravity, not against it.



Musca spinner

Physical: balance when standing, sitting and rotating, muscles develop when holding tight, spinning.

Social-Emotional: cooperation in getting the spinner to turn.



Open triangle plate

Physical: arm, leg and core muscles are developed by climbing up and through. Proprioception and spatial awareness are supported, both motor skills that help navigating the body in space.

Social-Emotional: swaying seat for a break, inviting socializing and turn-taking.



Climbing plate

Physical: trains balance and sense of space when children are standing, using leg and core muscles. Jumping off strengthens bone density. Facilitates sitting and lying, which supports people with disabilities.

Social-Emotional: inclusive. Point for gathering and for care givers assisting.



ФИЗИЧЕСКИ

Радость движения: моторика, мышцы, кардио и плотность костей.



СОЦИАЛЬНО-ЭМОЦИОНАЛЬНО

Радость быть вместе: командная работа, терпимость и чувство принадлежности.



КОГНИТИВНО

Радость познания: любопытство, понимание случайных отношений и знание мира.



КРЕАТИВНО

Радость создания: совместное творчество и эксперименты с материалами.



БАЛАНС

Умение оставаться в вертикальном положении при ходьбе или стоянии на шаткой, наклонной или узкой поверхности.



ВИС НА РУКАХ

Перенос тела руками, возможно для перехода на другую платформу или игровой предмет.



ОЩУЩЕНИЯ

Процесс получения информации сенсорной системой: зрение, осязание или слух.



ПОДПРЫГИВАНИЕ

Умение подпрыгивать на адаптивной, гибкой, эластичной или растягивающейся поверхности.



ПРЫЖОК

Прыжок вверх или вниз по твердой поверхности.



СПУСК

Быстрое движение вниз, например, с горки.



ЛАЗАНИЕ

Движение вверх путем скрещивания рук и ног по вертикальной или наклонной поверхности или сетке.



ПРИТЯГИВАНИЕ

Притягивание предмета к себе одной или двумя руками, или, возможно, с использованием всего тела.



СОЦИАЛИЗАЦИЯ

Процесс встречи, общение или сотрудничество, которое стимулирует и облегчает социальное взаимодействие.



КОНСТРУИРОВАНИЕ

Процесс создания новых форм, перемещение предметов в новое положение или строительство из материалов, которые можно трансформировать.



ТОЛКАНИЕ

Отталкивание предмета от себя одной или двумя руками, или, возможно, всем телом.



ВРАЩЕНИЕ

Быстрые, повторяющиеся горизонтальные или вертикальные повороты тела на оборудовании, облегчающем подобные движения.



ПОЛЗАНИЕ

Движение вперед или назад путем скрещивания рук и ног по горизонтальной или слегка наклонной поверхности.



РАСКАЧИВАНИЕ

Раскачивание взад-вперед или вбок, например на пружинном оборудовании.



ПОКАЧИВАНИЕ

Медленное раскачивание вперед-назад лежа, сидя или, возможно, стоя, в маятниковом или круговом движении, например на гамаке или на веревке.



СЮЖЕТНО-РОЛЕВАЯ ИГРА

Игра, предметы которой пробуждают воображение и заставляют верить сценарию игры.



ВРАЩЕНИЕ

Включает в себя вертикальный или горизонтальный медленный поворот тела при помощи какого-либо оборудования.



КАТАНИЕ НА КАЧЕЛЯХ

Качание вперед и назад или по круговому движению по беспрепятственной дуге в положении сидя, стоя или лежа.



СКОЛЬЖЕНИЕ

Движение из одной точки в другую без смещения ступней, в горизонтальном или вертикальном движении, в положении сидя, лежа или стоя.



ПРАВИЛА ИГРЫ

Игра по правилам осуществляется во время сотрудничества и командной работы, например при игре в крестики-нолики или игры с мячом.



УДИВЛЕНИЕ

Мысли, которые заставляют детей использовать свои логические, абстрактные и творческие навыки мышления, а также память.