

# Тема: Дом и Спасение

MSC6401

**KOMPAN**  
Let's play



Комплект из домика и пожарной машины сделает игры максимально разнообразными и интересными. Комплекс оборудован стеной для скалолазания, которая позволит малышам развивать ловкость и координацию движений, выбирая свой путь восхождения к вершине.

Номер товара MSC640100-3717P

## Общая информация о товаре

|                     |                |
|---------------------|----------------|
| Размеры ДхШхВ       | 348x425x285 cm |
| Возрастная группа   | 2+             |
| Игровая вместимость | 17             |
| Варианты окраски    |                |

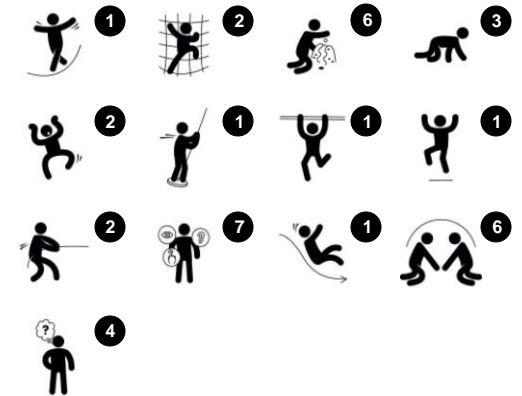

# Тема: Дом и Спасение

MSC6401



19мм EcoCore™ панели. EcoCore™ - это очень прочный, экологически чистый материал, который не только подлежит вторичной переработке после использования, но также состоит из сердечника, изготовленного из 100% переработанного материала.

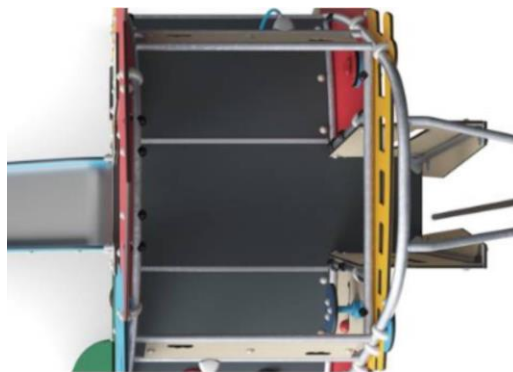

Все полы изготовлены из ламината высокого давления HPL толщиной 17,8 мм и с нескользящей текстурой поверхности в соответствии с EN 438-6. KOMPAN HPL обладает высокой износостойкостью, что обеспечивает длительный срок службы в любых климатических условиях.

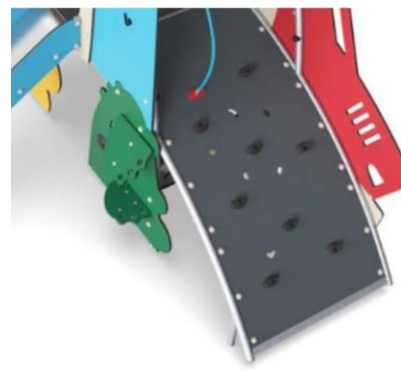

Изогнутая стена для лазанья изготовлена из панели Eкоgrip, которая состоит из полиэтиленовой основы толщиной 15 мм с верхним слоем из мягкой резины толщиной 3 мм с противоскользящим эффектом.

Номер товара MSC640100-3717P

## Информация по установке

|                                |  |         |   |                |   |
|--------------------------------|--|---------|---|----------------|---|
| Макс. высота падения           | 133 см   |         |   |                |   |
| Область безопасной поверхности | 32,0 м <sup>2</sup>  |         |   |                |   |
| Кол-во установщиков            | 2  |         |   |                |   |
| Общее время установки          | 23.3   |         |   |                |   |
| Объем раскопок                 | 0,83 м <sup>3</sup>  |         |   |                |   |
| Объем бетона                   | 0,00 м <sup>3</sup>  |         |   |                |   |
| Глубина фундамента             | 90 см  |         |   |                |   |
| Вес груза                      | 707 kg   |         |   |                |   |
| Варианты крепления             | <table border="0"> <tr> <td>В грунт</td> <td>✓</td> </tr> <tr> <td>На поверхность</td> <td>✓</td> </tr> </table> | В грунт | ✓ | На поверхность | ✓ |
| В грунт                        | ✓  |         |   |                |   |
| На поверхность                 | ✓  |         |   |                |   |
| EcoCore HDPE                   | Пожизненная  |         |   |                |   |
| Оцинкованная сталь             | Пожизненная  |         |   |                |   |
| Палубы HPL                     | 15 лет   |         |   |                |   |
| Канаты и сети                  | 10 лет   |         |   |                |   |
| Гарантированные запасные части | 10 лет   |         |   |                |   |



Горка изготовлена из комбинированных боковин EcoCore и основы из нержавеющей стали толщиной 2 мм.

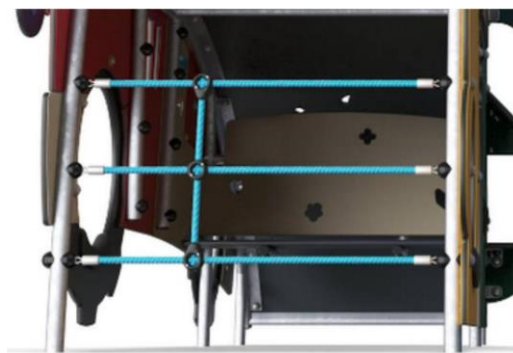

Канаты изготовлены из УФ-стабилизированного полиамида с внутренним усилением стального троса. Канат подвергается индукционной обработке для создания прочного соединения между сталью и веревкой, что обеспечивает хорошую износостойкость.



Стальные поверхности оцинкованы методом горячего цинкования внутри и снаружи без содержания свинца. Гальванизация обладает отличной устойчивостью к коррозии во внешних средах и требует низких эксплуатационных расходов.



# Тема: Дом и Спасение

MSC6401

Макс. высота падения | Общая высота | Область безопасной поверхности

Макс. высота падения | Общая высота

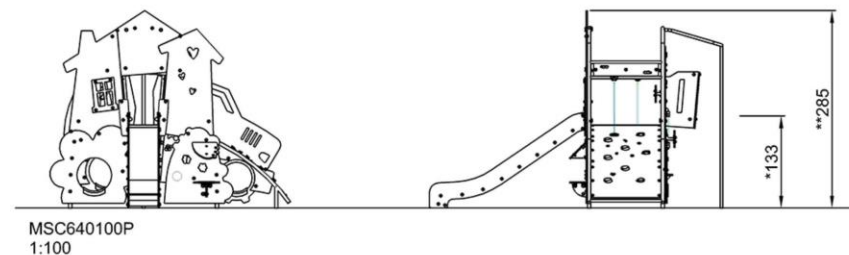
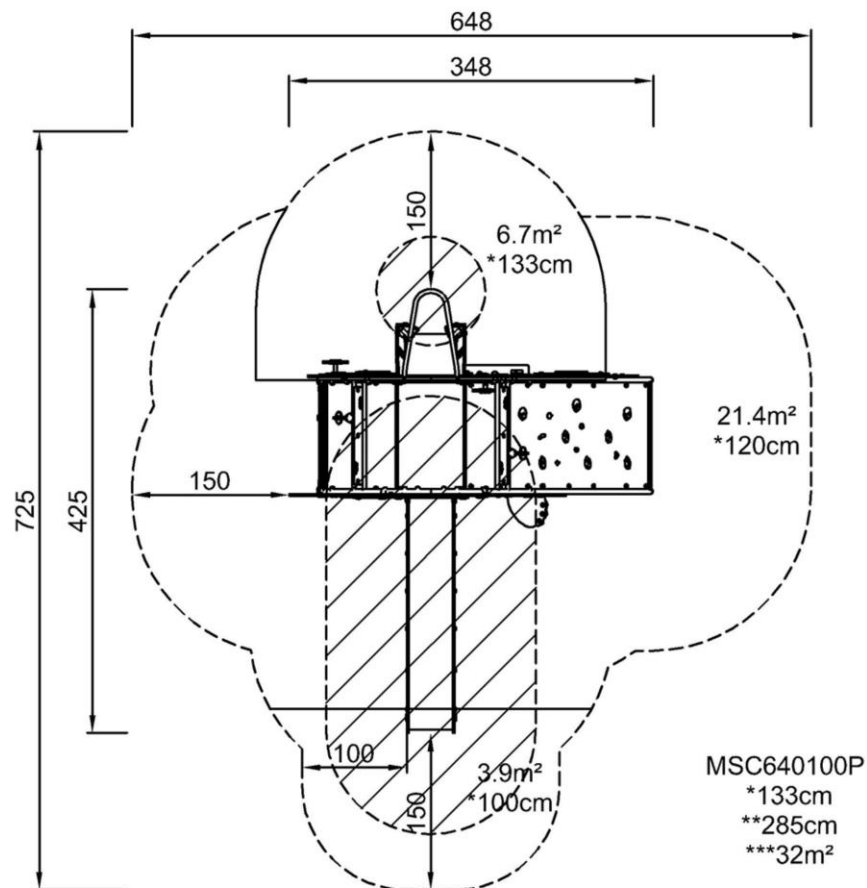

[Нажмите для ВИДА СВЕРХУ \(1:100\)](#)

[Нажмите для ВИДА СБОКУ \(1:100\)](#)

# Тема: Дом и Спасение

MSC6401

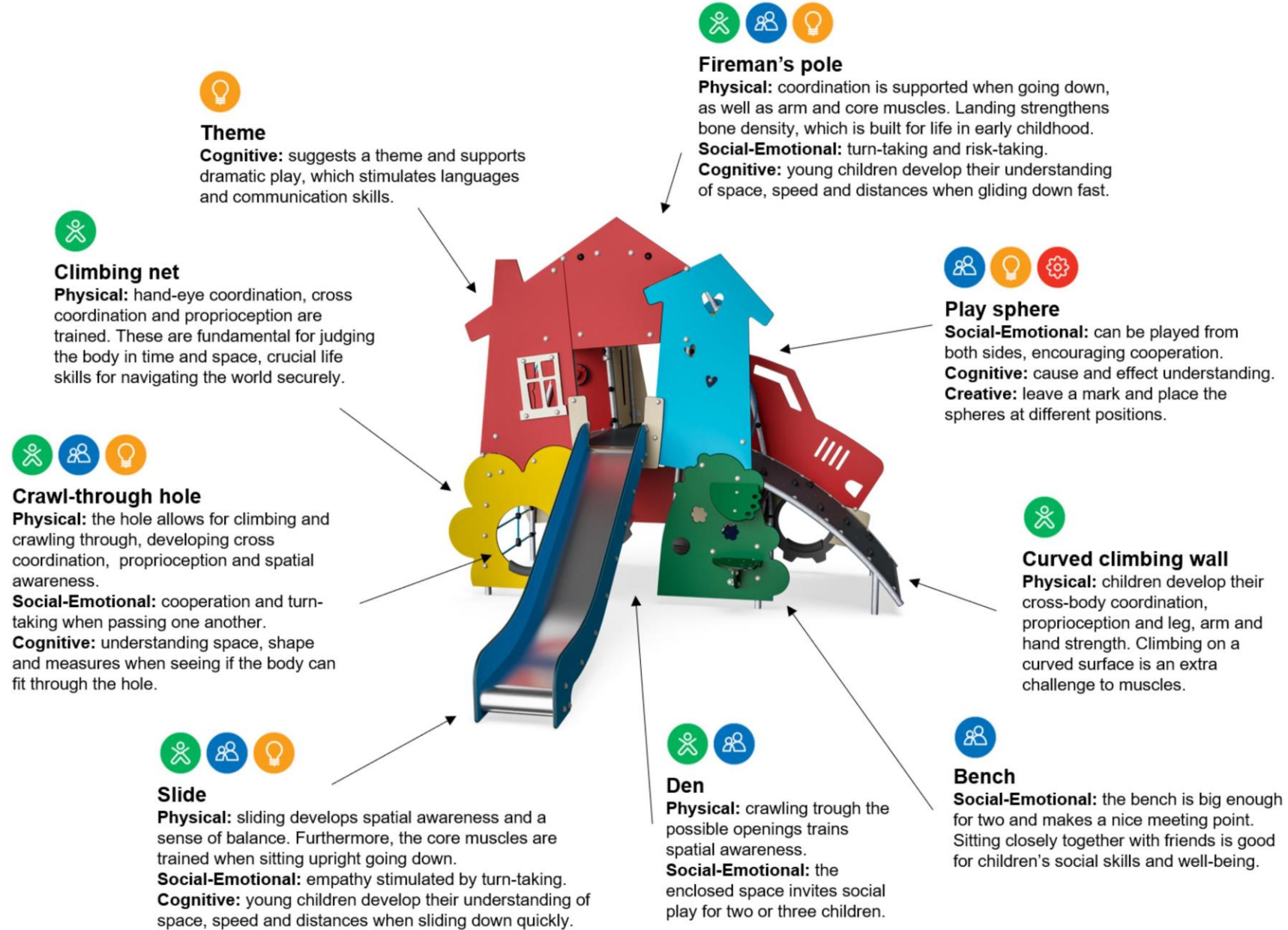



# Тема: Дом и Спасение

MSC6401



## ФИЗИЧЕСКИ

Радость движения:  
моторика, мышцы, кардио и  
плотность костей.



## СОЦИАЛЬНО-ЭМОЦИОНАЛЬНО

Радость быть вместе:  
командная работа, терпимость  
и чувство принадлежности.



## КОГНИТИВНО

Радость познания:  
любопытство, понимание случайных  
отношений и знание мира.



## КРЕАТИВНО

Радость создания:  
совместное творчество и  
эксперименты с материалами.



### БАЛАНС

Умение оставаться в вертикальном положении  
при ходьбе или стоянии на шаткой, наклонной  
или узкой поверхности.



### ПОДПРЫГИВАНИЕ

Умение подпрыгивать на адаптивной, гибкой,  
эластичной или растягивающейся поверхности.



### ЛАЗАНИЕ

Движение вверх путем скрещивания рук и ног  
по вертикальной или наклонной поверхности  
или сетке.



### КОНСТРУИРОВАНИЕ

Процесс создания новых форм, перемещение  
предметов в новое положение или строительство из  
материалов, которые можно трансформировать.



### ПОЛЗАНИЕ

Движение вперед или назад путем скрещивания  
рук и ног по горизонтальной или слегка  
наклонной поверхности.



### СЮЖЕТНО-РОЛЕВАЯ ИГРА

Игра, предметы которой пробуждают  
воображение и заставляют верить сценарию  
игры.



### СКОЛЬЖЕНИЕ

Движение из одной точки в другую без смещения  
ступней, в горизонтальном или вертикальном  
движении, в положении сидя, лежа или стоя.



### ВИС НА РУКАХ

Перенос тела руками, возможно для  
перехода на другую платформу или игровой  
предмет.



### ПРЫЖОК

Прыжок вверх или вниз по твердой поверхности.



### ПРИТЯГИВАНИЕ

Притягивание предмета к себе одной  
или двумя руками, или, возможно, с  
использованием всего тела.



### ТОЛКАНИЕ

Отталкивание предмета от себя одной или  
двумя руками, или, возможно, всем телом.



### РАСКАЧИВАНИЕ

Раскачивание взад-вперед или вбок,  
например на пружинном оборудовании.



### ВРАЩЕНИЕ

Включает в себя вертикальный или  
горизонтальный медленный поворот тела при  
помощи какого-либо оборудования.



### ПРАВИЛА ИГРЫ

Игра по правилам осуществляется во время  
сотрудничества и командной работы, например  
при игре в крестики-нолики или игры с мячом.



### ОЩУЩЕНИЯ

Процесс получения информации сенсорной  
системой: зрение, осязание или слух.



### СПУСК

Быстрое движение вниз, например, с горки.



### СОЦИАЛИЗАЦИЯ

Процесс встречи, общение или сотрудничество,  
которое стимулирует и облегчает социальное  
взаимодействие.



### ВРАЩЕНИЕ

Быстрые, повторяющиеся горизонтальные или  
вертикальные повороты тела на оборудовании,  
облегчающем подобные движения.



### ПОКАЧИВАНИЕ

Медленное раскачивание вперед-назад лежа,  
сидя или, возможно, стоя, в маятниковом или  
круговом движении, например на гамаке или  
на веревке.



### КАТАНИЕ НА КАЧЕЛЯХ

Качание вперед и назад или по круговому  
движению по беспрепятственной дуге в  
положении сидя, стоя или лежа.



### УДИВЛЕНИЕ

Мысли, которые заставляют детей использовать  
свои логические, абстрактные и творческие  
навыки мышления, а также память.