

Русалочка, Гадкий утенок и замок

MSC6433

KOMPAN
Let's play



Номер товара MSC643300-3717P

Общая информация о товаре

Размеры ДхШхВ	743x449x368 cm
Возрастная группа	2+
Игровая вместимость	25
Варианты окраски	

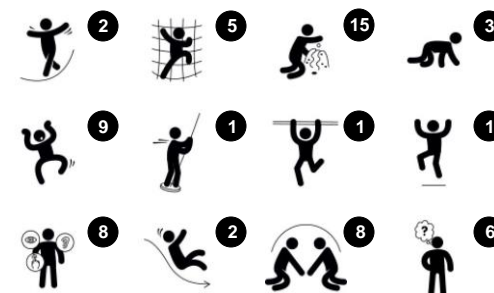

Стена восхождения и лёгкий доступ приглашают альпинистов выбрать свой собственный путь для достижения вершины, бросает вызов не только новичкам, но и более опытным детям. Стена подходит для всех пользователей, несмотря на уровень их мастерства, так как левая сторона – более простой путь, а правая для пользователей с опытом. Но это не мешает новичкам испытать свои силы, поднимаясь по правой стороне стены. Взобравшись на вершину игрового комплекса, дети могут спуститься вниз с горки или, попав на

уголках комплекса, от куда они могут наблюдать из жемчужных окон или играть в тюремном домике. Также игровая структура оснащена небольшими скамейками, которые могут использоваться как сидячее место или прилавки для игр в магазин. На фасаде «Гадкого утёнка» можно найти такие интересные элементы, как небольшие весы, гнездо с подвижными яйцами и курицу. На фасаде «Маленькой русалочки» можно найти такие интересные элементы, как краб, ловящий морскую звезду и цветы, а также тактильные элементы, например,

небольшой башней с крышей. Данное соединение придаёт ещё больше веселья и вносит разнообразия в игру, приглашая большее количество детей общаться и играть. Восхождение начинается с вертикальной стены небольшой башни с горкой. Затем преодоление трёхмерной сетки, за которой следует сетка с непростой структурой. Чтобы её пройти, понадобится приложить немного усилий. После того, как ребёнок попадёт внутрь игровой блока, он может скатиться с горки, спуститься по пожарному столбу или лазить по стенкам, на



Данные могут быть изменены без предварительного уведомления.

Русалочка, Гадкий утенок и замок

MSC6433



19мм EcoCore™ панели. EcoCore™ - это очень прочный, экологически чистый материал, который не только подлежит вторичной переработке после использования, но также состоит из сердечника, изготовленного из 100% переработанного материала.



Все полы изготовлены из ламината высокого давления HPL толщиной 17,8 мм и с нескользящей текстурой поверхности в соответствии с EN 438-6. KOMPAN HPL обладает высокой износостойкостью, что обеспечивает длительный срок службы в любых климатических условиях.

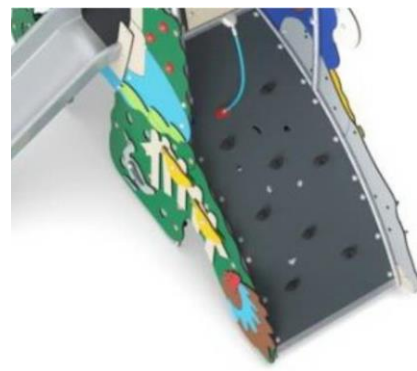

Изогнутая стена для лазанья изготовлена из панели Eкоgrip, которая состоит из полиэтиленовой основы толщиной 15 мм с верхним слоем из мягкой резины толщиной 3 мм с противоскользящим эффектом.



Горка изготовлена из литого полиэтилена. ПЭ имеет высокую ударпрочность в широком диапазоне температур, что обеспечивает вандалостойкость во всех местах.

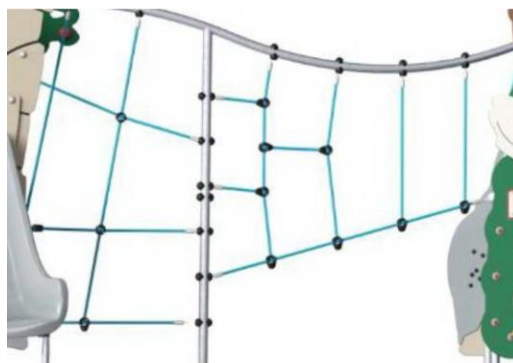

Канаты изготовлены из УФ-стабилизированного полиамида с внутренним усилением стального троса. Канат подвергается индукционной обработке в целях создания прочной связи между сталью и канатом, что приводит к хорошей износостойкости.



Стальные поверхности оцинкованы методом горячего цинкования внутри и снаружи без содержания свинца. Гальванизация обладает отличной устойчивостью к коррозии во внешних средах и требует низких эксплуатационных расходов.

Номер товара MSC643300-3717P

Информация по установке

Макс. высота падения	193 см				
Область безопасной поверхности	51,4 м ²				
Кол-во установщиков	2				
Общее время установки	41.1				
Объем раскопок	1,54 м ³				
Объем бетона	0,00 м ³				
Глубина фундамента	90 см				
Вес груза	1.060 kg				
Варианты крепления	<table border="0"> <tr> <td>В грунт</td> <td>✓</td> </tr> <tr> <td>На поверхность</td> <td>✓</td> </tr> </table>	В грунт	✓	На поверхность	✓
В грунт	✓				
На поверхность	✓				
EcoCore HDPE	Пожизненная				
Оцинкованная сталь	Пожизненная				
Палубы HPL	15 лет				
Канаты и сети	10 лет				
Гарантированные запасные части	10 лет				



Русалочка, Гадкий утенок и замок

MSC6433

Макс. высота падения | Общая высота | Область безопасной поверхности

Макс. высота падения | Общая высота

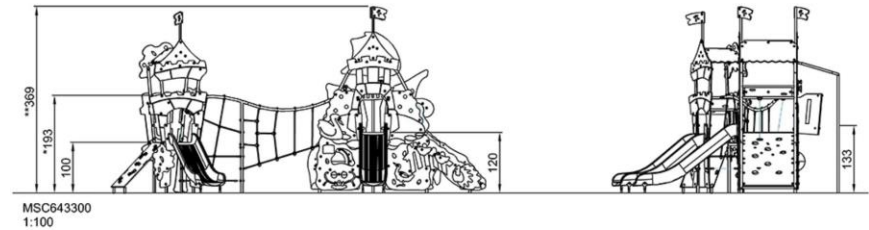
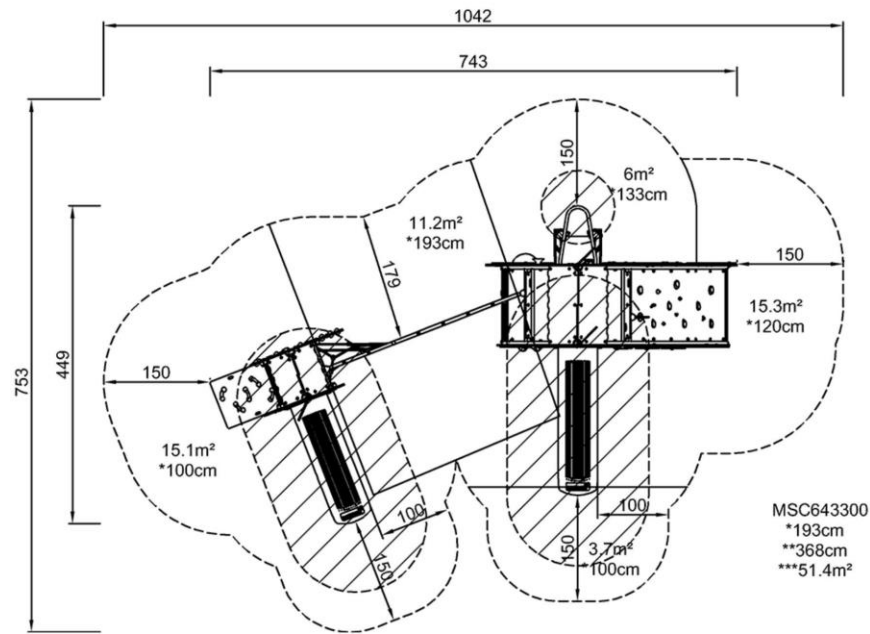

[Нажмите для ВИДА СВЕРХУ \(1:100\)](#)

[Нажмите для ВИДА СБОКУ \(1:100\)](#)

Русалочка, Гадкий утенок и замок

MSC6433



Climbing net

Physical: children develop cross-body coordination and muscle strength when climbing. The big meshes allow for climbing and crawling through, supporting proprioception and spatial awareness.

Social-Emotional: the big meshes allow for more children to sit together and talk.



Book with QR-code

Scan the code and access a range of e-books and educational games in your native or 15 other languages.

Cognitive: scanning in a range of e-books with fairytales or playful learning games, centered around languages and story-telling.

Creative: scanning in an AR (Augmented Reality) element that allows for creating photos in real time with figures from the Hans Christian Andersen fairytales.



Fireman's pole

Physical: coordination is supported when going down, as well as arm and core muscles. Landing strengthens bone density, which is built for life in early childhood.

Social-Emotional: turn-taking and risk-taking.

Cognitive: young children develop their understanding of space, speed and distances when gliding down fast.



Slide

Physical: sliding develops spatial awareness and a sense of balance. Furthermore, the core muscles are trained when sitting upright going down.

Social-Emotional: empathy stimulated by turn-taking.

Cognitive: young children develop their understanding of space, speed and distances when sliding down quickly.



Rock climber

Physical: supports cross-coordination and leg, arm and hand strength.

Social-Emotional: the inclination makes climbing feel secure, especially for younger children.



Farm shop scoop scale

Social-Emotional: parallel play and turn-taking skills.

Cognitive: hand eye coordination, cause and effect understanding and logical thinking.



Nest with eggs

Social-Emotional: eggs can be run from both sides of the panel, supporting cooperation and turn-taking skills.

Cognitive: cause and effect understanding and language skills are trained when describing the movement of the eggs.

Creative: leaving the eggs in different patterns and positions, leaving a mark.



Duckling with turnable wing

Social-Emotional: when turning the wing of the duck an item on the inside of the panel moves spurring cooperation and turn-taking skills.

Cognitive: cause and effect understanding and language skills are trained when describing the movement of the wing.



Curved climbing wall

Physical: children develop their cross-body coordination, proprioception and leg, arm and hand strength. Climbing on a curved surface is an extra challenge to muscles.



Egg-laying hens

Social-Emotional: parallel play: two of same activity.

Cognitive: hand-eye coordination, cause and effect understanding and language skills are trained when tilting the hen and finding the egg.

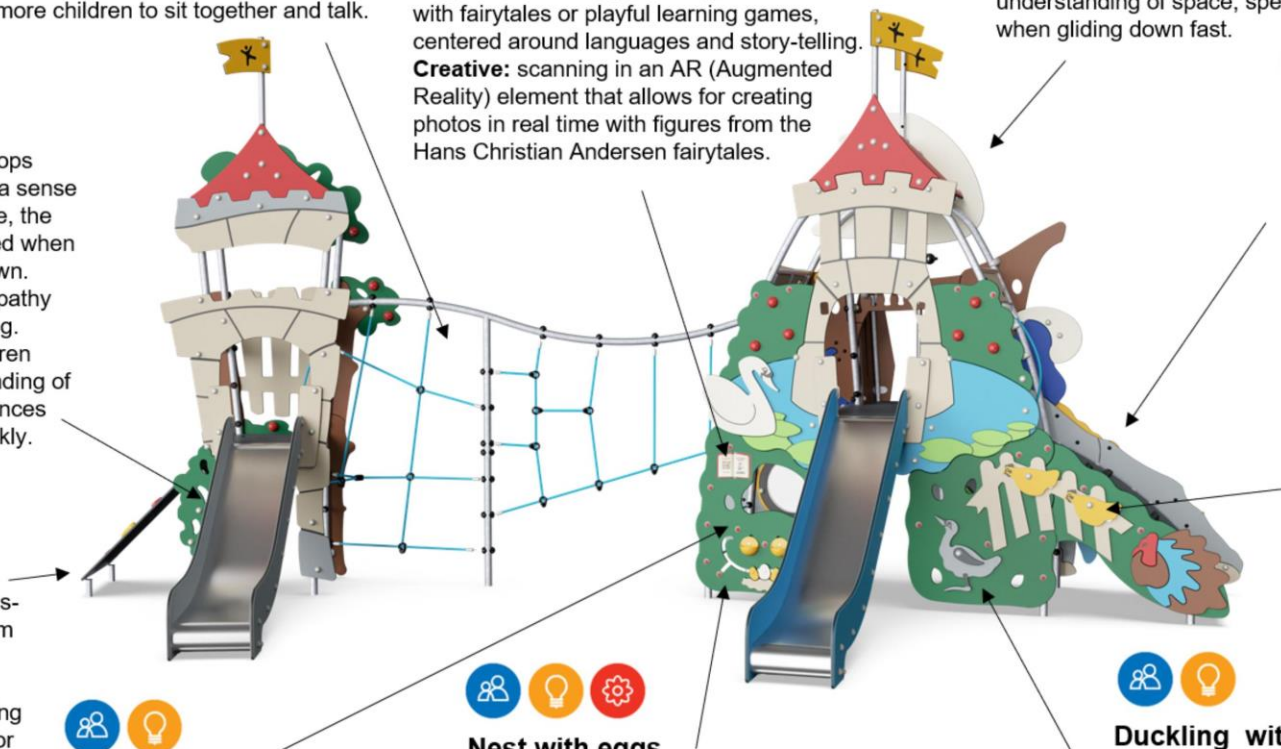

Русалочка, Гадкий утенок и замок

MSC6433



ФИЗИЧЕСКИ

Радость движения:
моторика, мышцы, кардио и
плотность костей.



СОЦИАЛЬНО-ЭМОЦИОНАЛЬНО

Радость быть вместе:
командная работа, терпимость
и чувство принадлежности.



КОГНИТИВНО

Радость познания:
любопытство, понимание случайных
отношений и знание мира.



КРЕАТИВНО

Радость создания:
совместное творчество и
эксперименты с материалами.



БАЛАНС

Умение оставаться в вертикальном положении
при ходьбе или стоянии на шаткой, наклонной
или узкой поверхности.



ВИС НА РУКАХ

Перенос тела руками, возможно для
перехода на другую платформу или игровой
предмет.



ОЩУЩЕНИЯ

Процесс получения информации сенсорной
системой: зрение, осязание или слух.



ПОДПРЫГИВАНИЕ

Умение подпрыгивать на адаптивной, гибкой,
эластичной или растягивающейся поверхности.



ПРЫЖОК

Прыжок вверх или вниз по твердой поверхности.



СПУСК

Быстрое движение вниз, например, с горки.



ЛАЗАНИЕ

Движение вверх путем скрещивания рук и ног
по вертикальной или наклонной поверхности
или сетке.



ПРИТЯГИВАНИЕ

Притягивание предмета к себе одной
или двумя руками, или, возможно, с
использованием всего тела.



СОЦИАЛИЗАЦИЯ

Процесс встречи, общение или сотрудничество,
которое стимулирует и облегчает социальное
взаимодействие.



КОНСТРУИРОВАНИЕ

Процесс создания новых форм, перемещение
предметов в новое положение или строительство из
материалов, которые можно трансформировать.



ТОЛКАНИЕ

Отталкивание предмета от себя одной или
двумя руками, или, возможно, всем телом.



ВРАЩЕНИЕ

Быстрые, повторяющиеся горизонтальные или
вертикальные повороты тела на оборудовании,
облегчающем подобные движения.



ПОЛЗАНИЕ

Движение вперед или назад путем скрещивания
рук и ног по горизонтальной или слегка
наклонной поверхности.



РАСКАЧИВАНИЕ

Раскачивание взад-вперед или вбок,
например на пружинном оборудовании.



ПОКАЧИВАНИЕ

Медленное раскачивание вперед-назад лежа,
сидя или, возможно, стоя, в маятниковом или
круговом движении, например на гамаке или
на веревке.



СЮЖЕТНО-РОЛЕВАЯ ИГРА

Игра, предметы которой пробуждают
воображение и заставляют верить сценарию
игры.



ВРАЩЕНИЕ

Включает в себя вертикальный или
горизонтальный медленный поворот тела при
помощи какого-либо оборудования.



КАТАНИЕ НА КАЧЕЛЯХ

Качание вперед и назад или по круговому
движению по беспрепятственной дуге в
положении сидя, стоя или лежа.



СКОЛЬЖЕНИЕ

Движение из одной точки в другую без смещения
ступней, в горизонтальном или вертикальном
движении, в положении сидя, лежа или стоя.



ПРАВИЛА ИГРЫ

Игра по правилам осуществляется во время
сотрудничества и командной работы, например
при игре в крестики-нолики или игры с мячом.



УДИВЛЕНИЕ

Мысли, которые заставляют детей использовать
свои логические, абстрактные и творческие
навыки мышления, а также память.