

Две башни с мостом



KPL2011

KOMPAN
Let's play



Номер товара KPL2011 12-0601

Общая информация о товаре

Размеры ДхШхВ	253x260x214 cm
Возрастная группа	1+
Игровая вместимость	9
Варианты окраски	 

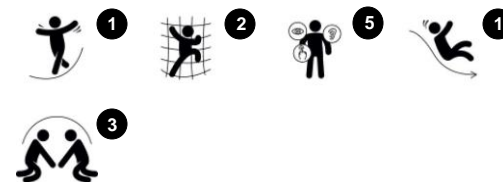

Горка – популярный элемент игр среди малышей, которым нравится ощущение адреналина от скорости спуска и свист в ушах. Именно это станет магнитом для привлечения детей на вашу игровую площадку. Кроме того, в структуру также входит скалолазание как альтернатива доступа к структуре. В целом, эта

небольшая игровая структура поддерживает задачу развития физических и социальных навыков у детей.



Две башни с мостом

KPL2011

KOMPAN
Let's play



19мм EcoCore™ панели. EcoCore™ - это очень прочный, экологически чистый материал, который не только подлежит вторичной переработке после использования, но также состоит из сердечника, изготовленного из 100% переработанного материала.

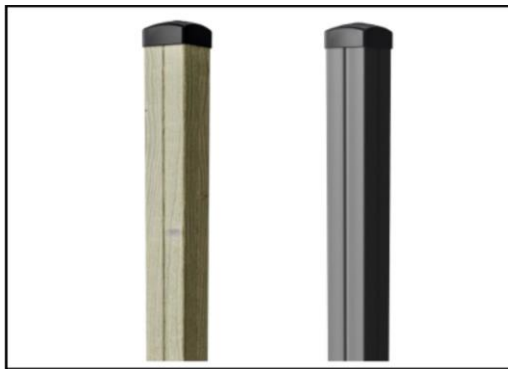

Опоры основной башни доступны из двух материалов: из сосновой древесины, пропитанные под давлением, класса АВ с Tanalith E3475 согласно EN335 и алюминиевые t= 2 мм с анодированной обработкой поверхности. Базовый материал EN AW-6060 T66.

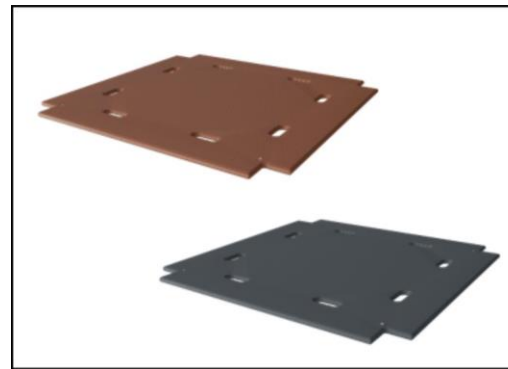

Полы и панели доступны из двух материалов: водостойкие фанерные настилы толщиной 21,5 мм из сосны и ольхи с противоскользкой пленкой с обеих сторон и ламинат высокого давления HPL толщиной 17,8 мм с нескользящей текстурой поверхности в соответствии с EN 438-6.

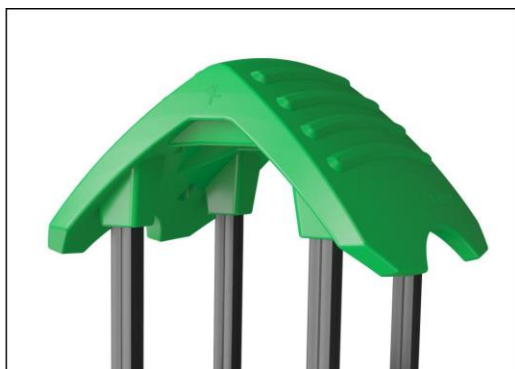

Большие полые компоненты изготовлены из 100% перерабатываемого полиэтилена. Представленная крыша отлита из цельного материала, толщина стенки которого не менее 5,5 мм, что обеспечивает высокую долговечность в любых климатических условиях по всему миру.

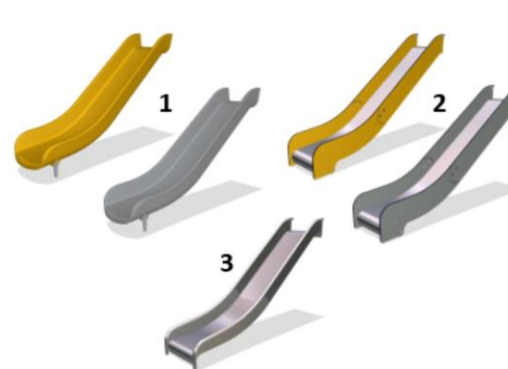

Горки доступны в трех материалах: отлитые PE горки; комбинированные EcoCore™ стенки и ползун из нержавеющей стали t = 2 мм; и полностью из нержавеющей стали AISI304 t = 2 мм.



Основные столбы оснащены стальными опорами из оцинкованной стали. Стальные опоры поднимают столбы на 20 мм над уровнем земли, чтобы избежать контакта с наплавочным материалом.

Номер товара KPL2011 12-0601

Информация по установке

Макс. высота падения	100 cm				
Область безопасной поверхности	22,0 m ²				
Кол-во установщиков	2				
Общее время установки	12.3				
Объем раскопок	0,76 m ³				
Объем бетона	0,00 m ³				
Глубина фундамента	60 cm				
Вес груза	328 kg				
Варианты крепления	<table border="0"> <tr> <td>В грунт</td> <td>✓</td> </tr> <tr> <td>На поверхность</td> <td>✓</td> </tr> </table>	В грунт	✓	На поверхность	✓
В грунт	✓				
На поверхность	✓				
EcoCore HDPE	Пожизненная				
Aluminum	15 years				
Сосна	10 лет				
Полые части PE	10 лет				
Гарантированные запасные части	10 лет				



Две башни с мостом

KPL2011

Макс. высота падения | Общая высота | Область безопасной поверхности

Макс. высота падения | Общая высота

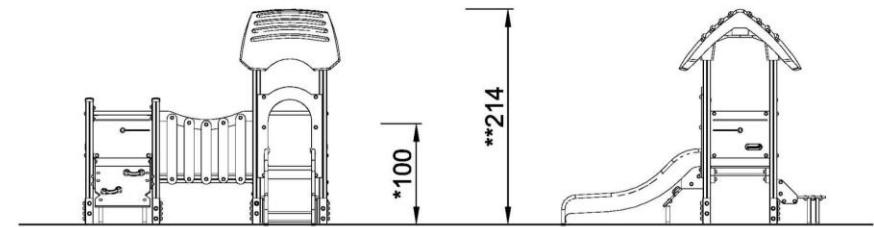
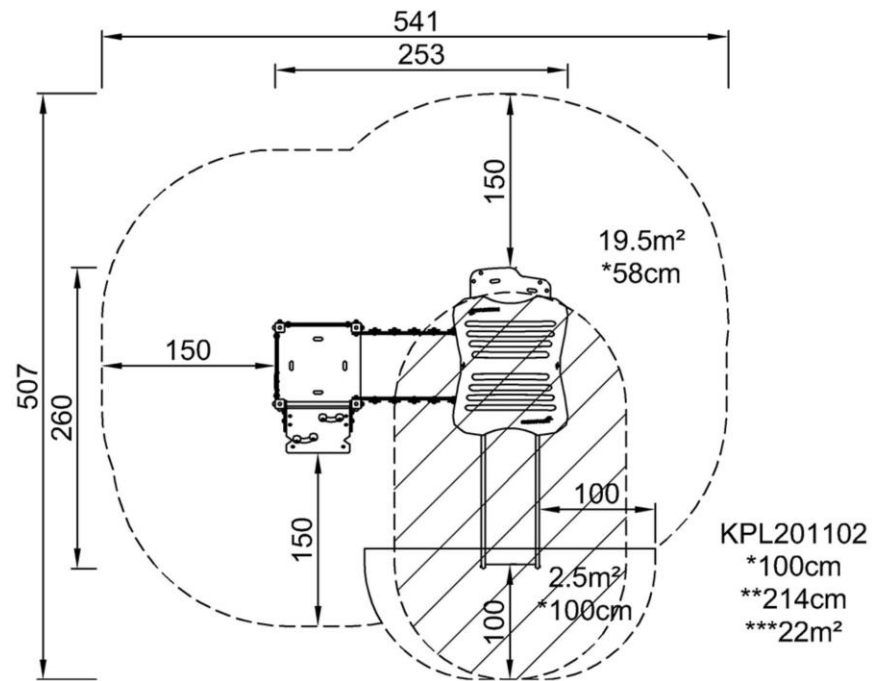

KPL201112
1:100

[Нажмите для ВИДА СВЕРХУ \(1:100\)](#)

[Нажмите для ВИДА СБОКУ \(1:100\)](#)

Две башни с мостом

KPL2011



Bridge

Physical: cross coordination, spatial awareness.

Social-Emotional: interaction with children outside, socializing.



Rock climber

Physical: supports cross coordination and leg, arm and hand strength.

Social-Emotional: the inclination makes climbing feel secure, especially for younger children.



Slide

Physical: sliding develops spatial awareness and a sense of balance. Furthermore, the core muscles are trained when sitting upright going down.

Social-Emotional: empathy stimulated by turn-taking.

Cognitive: young children develop their understanding of space, speed and distances when sliding down quickly.



Transfer step

Physical: extra spacious step to facilitate entrance for users with mobility impairments.

Social-Emotional: spacious step for meeting and resting.



Две башни с мостом

KPL2011



ФИЗИЧЕСКИ

Радость движения:
моторика, мышцы, кардио и
плотность костей.



СОЦИАЛЬНО-ЭМОЦИОНАЛЬНО

Радость быть вместе:
командная работа, терпимость
и чувство принадлежности.



КОГНИТИВНО

Радость познания:
любопытство, понимание случайных
отношений и знание мира.



КРЕАТИВНО

Радость создания:
совместное творчество и
эксперименты с материалами.



БАЛАНС

Умение оставаться в вертикальном положении при ходьбе или стоянии на шаткой, наклонной или узкой поверхности.



ВИС НА РУКАХ

Перенос тела руками, возможно для перехода на другую платформу или игровой предмет.



ОЩУЩЕНИЯ

Процесс получения информации сенсорной системой: зрение, осязание или слух.



ПОДПРЫГИВАНИЕ

Умение подпрыгивать на адаптивной, гибкой, эластичной или растягивающейся поверхности.



ПРЫЖОК

Прыжок вверх или вниз по твердой поверхности.



СПУСК

Быстрое движение вниз, например, с горки.



ЛАЗАНИЕ

Движение вверх путем скрещивания рук и ног по вертикальной или наклонной поверхности или сетке.



ПРИТЯГИВАНИЕ

Притягивание предмета к себе одной или двумя руками, или, возможно, с использованием всего тела.



СОЦИАЛИЗАЦИЯ

Процесс встречи, общение или сотрудничество, которое стимулирует и облегчает социальное взаимодействие.



КОНСТРУИРОВАНИЕ

Процесс создания новых форм, перемещение предметов в новое положение или строительство из материалов, которые можно трансформировать.



ТОЛКАНИЕ

Отталкивание предмета от себя одной или двумя руками, или, возможно, всем телом.



ВРАЩЕНИЕ

Быстрые, повторяющиеся горизонтальные или вертикальные повороты тела на оборудовании, облегчающем подобные движения.



ПОЛЗАНИЕ

Движение вперед или назад путем скрещивания рук и ног по горизонтальной или слегка наклонной поверхности.



РАСКАЧИВАНИЕ

Раскачивание взад-вперед или вбок, например на пружинном оборудовании.



ПОКАЧИВАНИЕ

Медленное раскачивание вперед-назад лежа, сидя или, возможно, стоя, в маятниковом или круговом движении, например на гамаке или на веревке.



СЮЖЕТНО-РОЛЕВАЯ ИГРА

Игра, предметы которой пробуждают воображение и заставляют верить сценарию игры.



ВРАЩЕНИЕ

Включает в себя вертикальный или горизонтальный медленный поворот тела при помощи какого-либо оборудования.



КАТАНИЕ НА КАЧЕЛЯХ

Качание вперед и назад или по круговому движению по беспрепятственной дуге в положении сидя, стоя или лежа.



СКОЛЬЖЕНИЕ

Движение из одной точки в другую без смещения ступней, в горизонтальном или вертикальном движении, в положении сидя, лежа или стоя.



ПРАВИЛА ИГРЫ

Игра по правилам осуществляется во время сотрудничества и командной работы, например при игре в крестики-нолики или игры с мячом.



УДИВЛЕНИЕ

Мысли, которые заставляют детей использовать свои логические, абстрактные и творческие навыки мышления, а также память.