

Четыре башни с сетью и мостами

KPL4006

KOMPAN
Let's play





Игровая структура из четырёх башен предлагает разностороннюю творческую игру для множества детей. По наклонной стене с маленькими ступеньками, помогающими правильно и безопасно подниматься, ребёнок поднимается на верхний этаж первой башни. Отсюда, туннель ведёт к сети до следующего уровня.

Здесь находится пожарный столб, по которому можно быстро спуститься до земли. С другой стороны, если пройти по мосту на другой стороне платформы, ребёнок достигнет классическую горку или перейти к началу структуры по большой сплетённой сети.

Номер товара KPL400612-0901

Общая информация о товаре

Размеры ДхШхВ	513x337x304 cm
Возрастная группа	2+
Игровая вместимость	24
Варианты окраски	 

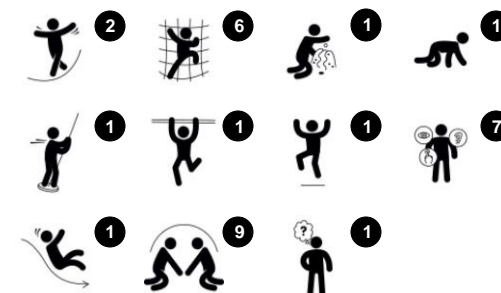

Четыре башни с сетью и мостами

KPL4006



19мм EcoCore™ панели. EcoCore™ - это очень прочный, экологически чистый материал, который не только подлежит вторичной переработке после использования, но также состоит из сердечника, изготовленного из 100% переработанного материала.

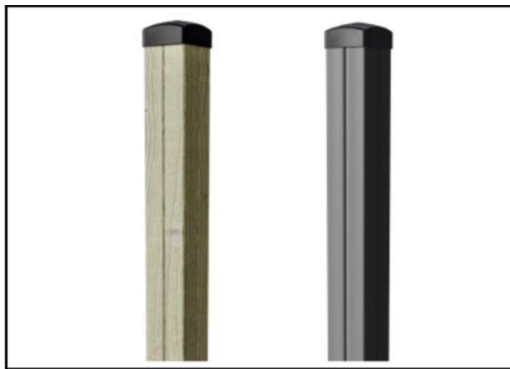

Опоры основной башни доступны из двух материалов: из сосновой древесины, пропитанные под давлением, класса АВ с Tanalith E3475 согласно EN335 и алюминиевые t= 2 мм с анодированной обработкой поверхности. Базовый материал EN AW-6060 T66.



Полы и панели доступны из двух материалов: водостойкие фанерные настилы толщиной 21,5 мм из сосны и ольхи с противоскользкой пленкой с обеих сторон и ламинат высокого давления HPL толщиной 17,8 мм с нескользящей текстурой поверхности в соответствии с EN 438-6.

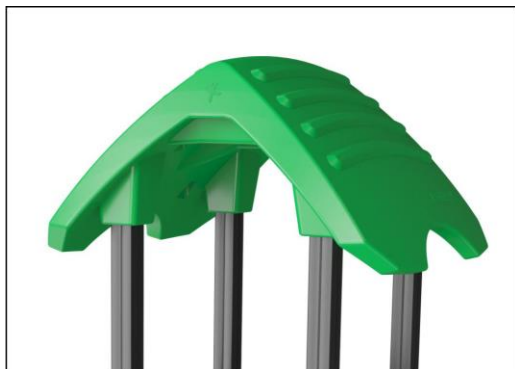

Большие полые компоненты изготовлены из 100% перерабатываемого полиэтилена. Представленная крыша отлита из цельного материала, толщина стенки которого не менее 5,5 мм, что обеспечивает высокую долговечность в любых климатических условиях по всему миру.

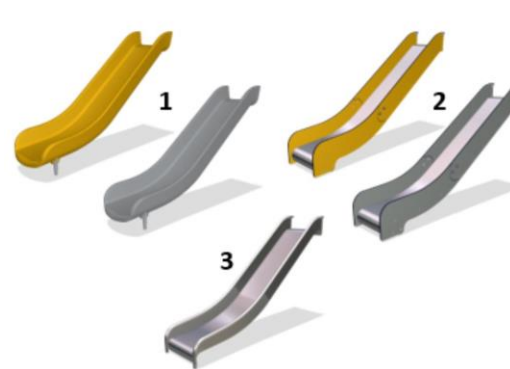

Горки доступны в трех материалах: отлитые PE горки; комбинированные EcoCore™ стенки и ползун из нержавеющей стали t = 2 мм; и полностью из нержавеющей стали AISI304 t = 2 мм.



Альпинистские сетки изготовлены из стабилизированного ультрафиолетовым излучением полипропиленового троса с внутренним армированием стального троса. Канат подвергается индукционной обработке для обеспечения максимальной фиксации между сталью и канатом, что обеспечивает отличную износостойкость. Все соединители веревки изготовлены из 100% перерабатываемого PA материала.

Номер товара KPL400612-0901

Информация по установке

Макс. высота падения	118 cm				
Область безопасной поверхности	40,2 m ²				
Кол-во установщиков	2				
Общее время установки	22.5				
Объем раскопок	2,22 m ³				
Объем бетона	0,00 m ³				
Глубина фундамента	90 cm				
Вес груза	673 kg				
Варианты крепления	<table border="0"> <tr> <td>В грунт</td> <td>✓</td> </tr> <tr> <td>На поверхность</td> <td>✓</td> </tr> </table>	В грунт	✓	На поверхность	✓
В грунт	✓				
На поверхность	✓				
EcoCore HDPE	Пожизненная				
Aluminum	15 years				
Сосна	10 лет				
Канаты и сети	10 лет				
Гарантированные запасные части	10 лет				



Четыре башни с сетью и мостами

KPL4006

Макс. высота падения | Общая высота | Область безопасной поверхности

Макс. высота падения | Общая высота

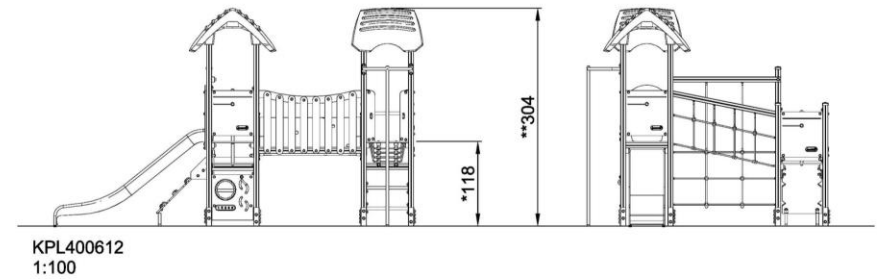
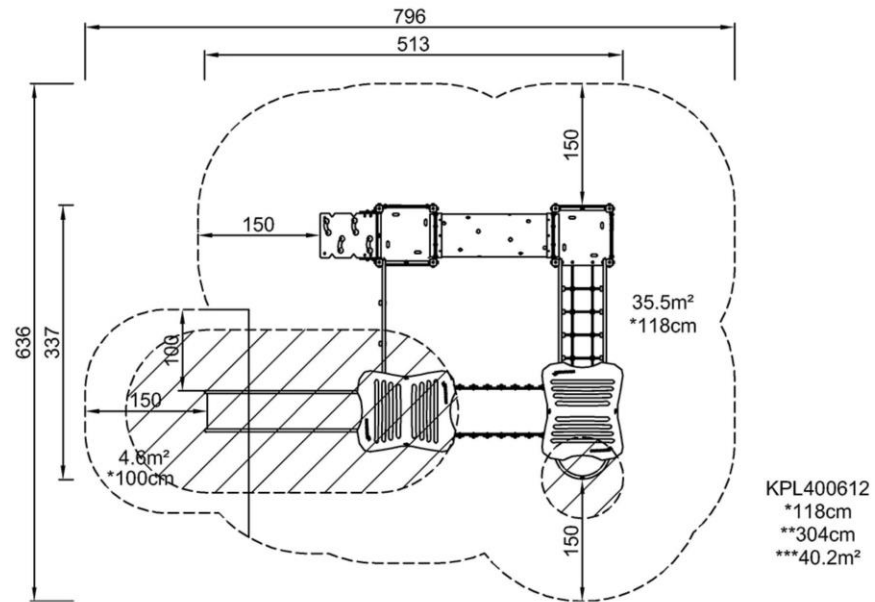

[Нажмите для ВИДА СВЕРХУ \(1:100\)](#)

[Нажмите для ВИДА СБОКУ \(1:100\)](#)

Четыре башни с сетью и мостами

KPL4006



Climbing net

Physical: children develop cross-body coordination and muscle strength when climbing. The big meshes allow for climbing and crawling through, supporting proprioception and spatial awareness.
Social-Emotional: the big meshes allow for more children to sit together and talk.



Tunnel

Physical: the children crawl through the tunnel, developing motor skills such as cross-body coordination and proprioception.
Social-Emotional: turn-taking when passing each other.



Net bridge, inclined

Physical: walking the open net up or downwards develops balance, spatial awareness and cross coordination.
Social-Emotional: interaction with children outside, socializing. Cooperation and consideration, e.g. when passing others.



Rock climber

Physical: supports cross coordination and leg, arm and hand strength.
Social-Emotional: the inclination makes climbing feel secure, especially for younger children.



Fireman's pole

Physical: coordination is supported when going down, as well as arm and core muscles. Landing strengthens bone density, which is built for life in early childhood.
Social-Emotional: turn-taking and risk-taking.
Cognitive: young children develop their understanding of space, speed and distances when gliding down fast.



Slide

Physical: sliding develops spatial awareness and a sense of balance. Furthermore, the core muscles are trained when sitting upright going down.
Social-Emotional: empathy stimulated by turn-taking.
Cognitive: young children develop their understanding of space, speed and distances when sliding down quickly.



Ring game

Social-Emotional: cooperating from both sides on running rings up and down trains turn-taking and cooperation skills.
Cognitive: figuring out how to turn the ring to make it fit the holes and move up or down trains logical skills.
Creative: leaving rings in new positions leaves a mark in the playground.



Bridge

Physical: cross coordination, spatial awareness.
Social-Emotional: transparency invite cooperation with children on the outside.



Четыре башни с сетью и мостами

KPL4006



ФИЗИЧЕСКИ

Радость движения:
моторика, мышцы, кардио и
плотность костей.



СОЦИАЛЬНО-ЭМОЦИОНАЛЬНО

Радость быть вместе:
командная работа, терпимость
и чувство принадлежности.



КОГНИТИВНО

Радость познания:
любопытство, понимание случайных
отношений и знание мира.



КРЕАТИВНО

Радость создания:
совместное творчество и
эксперименты с материалами.



БАЛАНС

Умение оставаться в вертикальном положении
при ходьбе или стоянии на шаткой, наклонной
или узкой поверхности.



ВИС НА РУКАХ

Перенос тела руками, возможно для
перехода на другую платформу или игровой
предмет.



ОЩУЩЕНИЯ

Процесс получения информации сенсорной
системой: зрение, осязание или слух.



ПОДПРЫГИВАНИЕ

Умение подпрыгивать на адаптивной, гибкой,
эластичной или растягивающейся поверхности.



ПРЫЖОК

Прыжок вверх или вниз по твердой поверхности.



СПУСК

Быстрое движение вниз, например, с горки.



ЛАЗАНИЕ

Движение вверх путем скрещивания рук и ног
по вертикальной или наклонной поверхности
или сетке.



ПРИТЯГИВАНИЕ

Притягивание предмета к себе одной
или двумя руками, или, возможно, с
использованием всего тела.



СОЦИАЛИЗАЦИЯ

Процесс встречи, общение или сотрудничество,
которое стимулирует и облегчает социальное
взаимодействие.



КОНСТРУИРОВАНИЕ

Процесс создания новых форм, перемещение
предметов в новое положение или строительство из
материалов, которые можно трансформировать.



ТОЛКАНИЕ

Отталкивание предмета от себя одной или
двумя руками, или, возможно, всем телом.



ВРАЩЕНИЕ

Быстрые, повторяющиеся горизонтальные или
вертикальные повороты тела на оборудовании,
облегчающем подобные движения.



ПОЛЗАНИЕ

Движение вперед или назад путем скрещивания
рук и ног по горизонтальной или слегка
наклонной поверхности.



РАСКАЧИВАНИЕ

Раскачивание взад-вперед или вбок,
например на пружинном оборудовании.



ПОКАЧИВАНИЕ

Медленное раскачивание вперед-назад лежа,
сидя или, возможно, стоя, в маятниковом или
круговом движении, например на гамаке или
на веревке.



СЮЖЕТНО-РОЛЕВАЯ ИГРА

Игра, предметы которой пробуждают
воображение и заставляют верить сценарию
игры.



ВРАЩЕНИЕ

Включает в себя вертикальный или
горизонтальный медленный поворот тела при
помощи какого-либо оборудования.



КАТАНИЕ НА КАЧЕЛЯХ

Качание вперед и назад или по круговому
движению по беспрепятственной дуге в
положении сидя, стоя или лежа.



СКОЛЬЖЕНИЕ

Движение из одной точки в другую без смещения
ступней, в горизонтальном или вертикальном
движении, в положении сидя, лежа или стоя.



ПРАВИЛА ИГРЫ

Игра по правилам осуществляется во время
сотрудничества и командной работы, например
при игре в крестики-нолики или игры с мячом.



УДИВЛЕНИЕ

Мысли, которые заставляют детей использовать
свои логические, абстрактные и творческие
навыки мышления, а также память.