

# Сторожевая башня

PCM2018

**KOMPAN**  
Let's play



Сторожевая башня привлекает маленьких детей к активной игре и позволяет им использовать свои моторные навыки для того, чтобы карабкаться на вершину, перемещаться по сетям, подниматься и скользить с горки, снова и снова. Два доступа к башне различаются по своей сложности: лестница обеспечивает легкий путь к башне и помогает развить навыки подъема по лестнице, что является важной повседневной задачей у детей. Наклонная

сетка выше и требует большей концентрации, стимулируя при этом и перекрестную координацию, что является основой для безопасного перемещения по различным предметам. Открытый изогнутый мост отлично подходит для поддержания равновесия и ощущения пространства. Это требует взаимодействия с уровнем земли. Забравшись на «кудрявого альпиниста» или пожарный столб, дети могут быстро спуститься на землю при помощи быстрого

«падения» или вращающегося скольжения. Это тренирует чувство баланса и пространства, оба навыка важны для увеличения чувства уверенности к своему телу. Прекрасная драматическая игровая площадка с сундуком с сокровищами и скамейкой под башней способствует социальному взаимодействию и стимулирует развитие языка.

Номер товара PCM201800-0902

## Общая информация о товаре

Размеры ДхШхВ	518x328x410 cm
Возрастная группа	2+
Игровая вместимость	18
Варианты окраски	

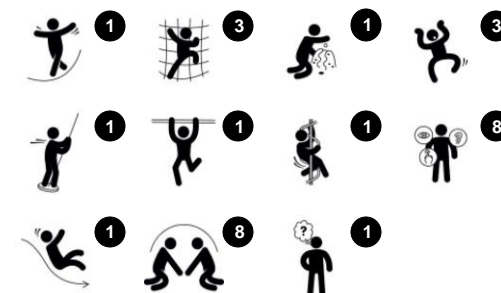

Данные могут быть изменены без предварительного уведомления.

# Сторожевая башня

PCM2018



19мм EcoCore™ панели. EcoCore™ - это очень прочный, экологически чистый материал, который не только подлечит вторичной переработке после использования, но также состоит из сердечника, изготовленного из 100% переработанного материала.



Основные стойки с опорами из горячо-погруженно оцинкованной стали доступны в различных материалах: пропитанные под давлением стойки из сосновой древесины, предварительно оцинкованные внутри и снаружи стальные стойки с порошковым покрытием или алюминиевые стойки без свинца с цветной анодированной верхней отделкой.



Горки могут быть изготовлены из разных материалов и цветов: прямые или изогнутые литые полиэтиленовые горки желтого или серого цвета или полностью нержавеющая сталь в цельном исполнении для более надежного решения от вандализма.



Мероприятия, основой которых является нержавеющая сталь, изготовлена из высококачественной нержавеющей стали. Сталь очищается путем полного процесса травления после изготовления, что обеспечивает ровные и гладко скользящие поверхности.



Все палубы поддерживаются уникальными алюминиевыми профилями с несколькими вариантами крепления благодаря использованию литых алюминиевых соединителей. Палубы HPL толщиной 17,8 мм с очень высокой износостойкостью и уникальной нескользящей текстурой поверхности от KOMPAN.



Сетки и тросы изготовлены из УФ-стабилизированного полиамида с внутренним усилением стального троса. Канат подвергается индукционной обработке для создания прочной связи между сталью и канатом. Это, в свою очередь, приводит к хорошей износостойкости.

Номер товара PCM201800-0902

## Информация по установке

Макс. высота падения	204 cm
Область безопасной поверхности	38,2 m <sup>2</sup>
Кол-во установщиков	2
Общее время установки	23.4
Объем раскопок	1,16 m <sup>3</sup>
Объем бетона	0,38 m <sup>3</sup>
Глубина фундамента	85 cm
Вес груза	676 kg
Варианты крепления	В грунт ✓

## Информация о гарантии

EcoCore HDPE	Пожизненная
Столб	10 лет
Палубы HPL	15 лет
Канаты и сети	10 лет
Гарантированные запасные части	10 лет



# Сторожевая башня

PCM2018

Макс. высота падения | Общая высота | Область безопасной поверхности

Макс. высота падения | Общая высота

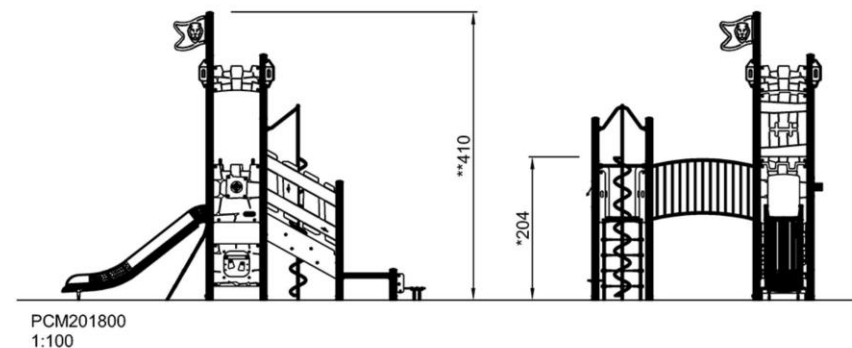
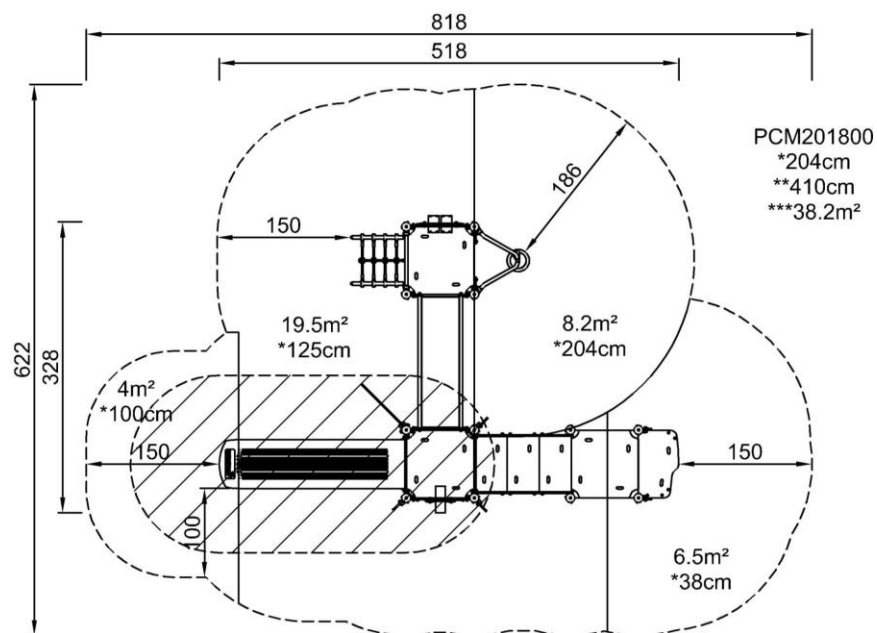

[Нажмите для ВИДА СВЕРХУ \(1:100\)](#)

[Нажмите для ВИДА СБОКУ \(1:100\)](#)

# Сторожевая башня

PCM2018



## Curly climber

**Physical:** coordination and proprioception are supported when placing arms and legs correctly for going down. Sense of balance when rotating. Arm muscles for holding tight.

**Social-Emotional:** empathy stimulated by turn-taking.

**Cognitive:** logical thinking when placing arms and legs right for rotating downwards.



## Window with curtains

**Physical:** tactile stimulation supports sensory skills, when children explore the characteristics (e.g., hardness, weight) of the materials.

**Social-Emotional:** social interaction between inside and outside, supporting turn-taking and cooperation skills.

**Cognitive:** understanding of object permanence when playing games such as peek-a-boo. Dramatic play support, encouraging language skills.

**Creative:** leaving a mark, deciding how to place curtains.



## Climbing net

**Physical:** due to the inclination of the net, the child is supported in climbing. Hand-eye coordination, cross coordination and proprioception are trained. These are fundamental for judging the body in time and space, crucial life skills for navigating the world securely.



## Slide

**Physical:** sliding develops spatial awareness and a sense of balance. Furthermore, the core muscles are trained when sitting upright going down.

**Social-Emotional:** empathy stimulated by turn-taking.

**Cognitive:** young children develop their understanding of space, speed and distances when sliding down quickly.



## Bridge

**Physical:** balance and spatial awareness is trained when walking or running up and down the bridge.

**Social-Emotional:** transparency invite cooperation with children on the outside.



## Canon

**Cognitive:** the canon set a tangible theme and thus spur dramatic play. Dramatic play is a great trainer of language skills.



## Accessible stairway

**Physical:** climbing the accessible stairway is for all and supports cross coordination as well as arm and leg muscles. For young children, walking stairs and alternating feet is developed.

**Social-Emotional:** room for active breaks and adult helpers. An inclusive space.



## Treasure box

**Cognitive:** object permanence: hiding objects and finding them again. Spurs exploration and dramatic play, stimulating conversations.

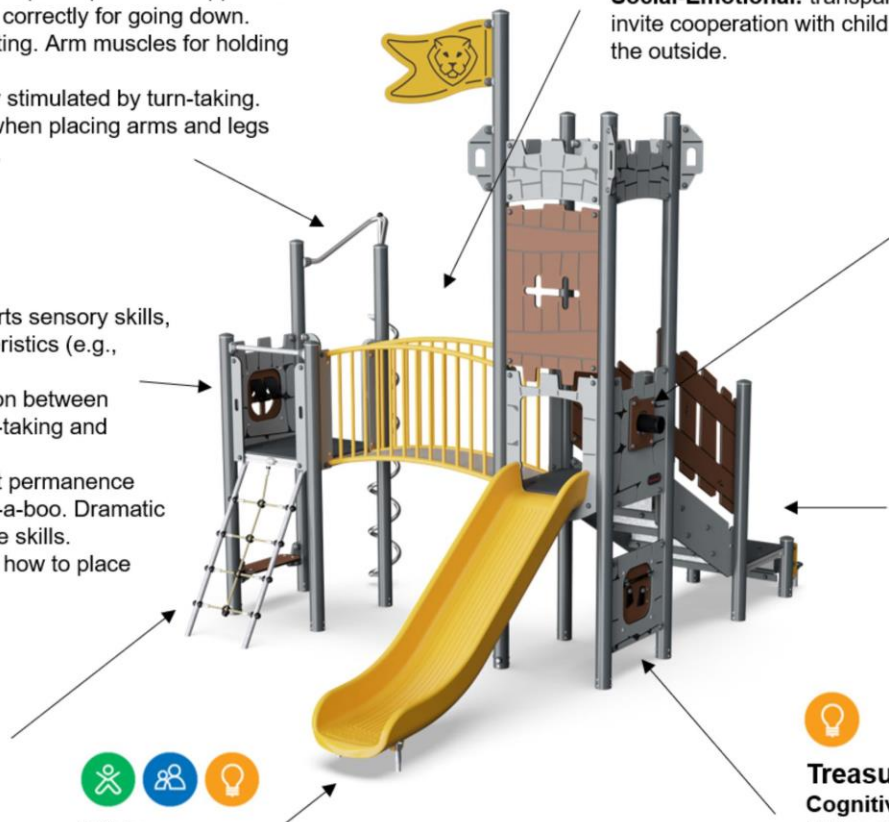





## ФИЗИЧЕСКИ

Радость движения: моторика, мышцы, кардио и плотность костей.



## СОЦИАЛЬНО-ЭМОЦИОНАЛЬНО

Радость быть вместе: командная работа, терпимость и чувство принадлежности.



## КОГНИТИВНО

Радость познания: любопытство, понимание случайных отношений и знание мира.



## КРЕАТИВНО

Радость создания: совместное творчество и эксперименты с материалами.



### БАЛАНС

Умение оставаться в вертикальном положении при ходьбе или стоянии на шаткой, наклонной или узкой поверхности.



### ВИС НА РУКАХ

Перенос тела руками, возможно для перехода на другую платформу или игровой предмет.



### ОЩУЩЕНИЯ

Процесс получения информации сенсорной системой: зрение, осязание или слух.



### ПОДПРЫГИВАНИЕ

Умение подпрыгивать на адаптивной, гибкой, эластичной или растягивающейся поверхности.



### ПРЫЖОК

Прыжок вверх или вниз по твердой поверхности.



### СПУСК

Быстрое движение вниз, например, с горки.



### ЛАЗАНИЕ

Движение вверх путем скрещивания рук и ног по вертикальной или наклонной поверхности или сетке.



### ПРИТЯГИВАНИЕ

Притягивание предмета к себе одной или двумя руками, или, возможно, с использованием всего тела.



### СОЦИАЛИЗАЦИЯ

Процесс встречи, общение или сотрудничество, которое стимулирует и облегчает социальное взаимодействие.



### КОНСТРУИРОВАНИЕ

Процесс создания новых форм, перемещение предметов в новое положение или строительство из материалов, которые можно трансформировать.



### ТОЛКАНИЕ

Отталкивание предмета от себя одной или двумя руками, или, возможно, всем телом.



### ВРАЩЕНИЕ

Быстрые, повторяющиеся горизонтальные или вертикальные повороты тела на оборудовании, облегчающем подобные движения.



### ПОЛЗАНИЕ

Движение вперед или назад путем скрещивания рук и ног по горизонтальной или слегка наклонной поверхности.



### РАСКАЧИВАНИЕ

Раскачивание взад-вперед или вбок, например на пружинном оборудовании.



### ПОКАЧИВАНИЕ

Медленное раскачивание вперед-назад лежа, сидя или, возможно, стоя, в маятниковом или круговом движении, например на гамаке или на веревке.



### СЮЖЕТНО-РОЛЕВАЯ ИГРА

Игра, предметы которой пробуждают воображение и заставляют верить сценарию игры.



### ВРАЩЕНИЕ

Включает в себя вертикальный или горизонтальный медленный поворот тела при помощи какого-либо оборудования.



### КАТАНИЕ НА КАЧЕЛЯХ

Качание вперед и назад или по круговому движению по беспрепятственной дуге в положении сидя, стоя или лежа.



### СКОЛЬЖЕНИЕ

Движение из одной точки в другую без смещения ступней, в горизонтальном или вертикальном движении, в положении сидя, лежа или стоя.



### ПРАВИЛА ИГРЫ

Игра по правилам осуществляется во время сотрудничества и командной работы, например при игре в крестики-нолики или игры с мячом.



### УДИВЛЕНИЕ

Мысли, которые заставляют детей использовать свои логические, абстрактные и творческие навыки мышления, а также память.