

Замок со скалодромом

MSC5422

KOMPAN
Let's play



Номер товара MSC542200-3417P

Общая информация о товаре

Размеры ДхШхВ	279x231x149 cm
Возрастная группа	1+
Игровая вместимость	12
Варианты окраски	



Замок для малышей со скалодромом — это увлекательная игровая площадка, которая привлекает детей к активности и увлекательному взаимодействию с внешним миром. В замке имеется красивый стол с игровым кольцом и песочным ситом, приглашающий исследовать и общаться, что является началом первых дружеских

отношений. Лестница широкая и удобная для ползания. То же самое и с более крутым скалодромом, добавляющим разнообразия. Это тренирует у детей кросс-координацию, что является важным моторным навыком, который поддерживает навыки чтения в дальнейшем. Скольжение — это отличное развлечение для самых маленьких. Оно

стимулирует устойчивость туловища и чувство равновесия, а также тренирует понимание пространства. Эти навыки важны для безопасного перемещения по различным поверхностям. Знакомые игровые темы, доступные на площадке, вдохновляют на рассказы, развивая при этом языковые навыки.



Данные могут быть изменены без предварительного уведомления.

Замок со скалодромом

MSC5422



19мм EcoCore™ панели. EcoCore™ - это очень прочный, экологически чистый материал, который не только подлежит вторичной переработке после использования, но также состоит из сердечника, изготовленного из 100% переработанного материала.



Все полы изготовлены из ламината высокого давления HPL толщиной 17,8 мм и с нескользящей текстурой поверхности в соответствии с EN 438-6. KOMPAN HPL обладает высокой износостойкостью, что обеспечивает длительный срок службы в любых климатических условиях.



Стальные поверхности оцинкованы методом горячего цинкования внутри и снаружи без содержания свинца. Гальванизация обладает отличной устойчивостью к коррозии во внешних средах и требует низких эксплуатационных расходов.

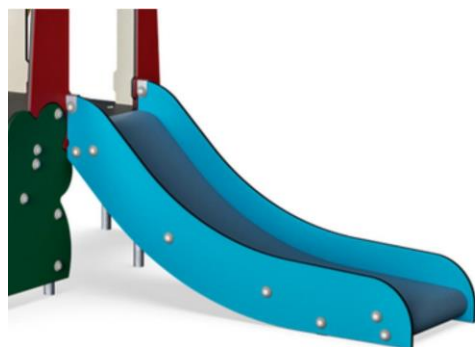

Основа горки доступна из разных материалов: прямолинейный литый полиэтилен или нержавеющая сталь толщиной 2 мм. Боковинки горок изготовлены из EcoCore.



Рукоятки каменной стены изготовлены из высококачественного нейлона, отлитого под давлением (РА6). РА6 обладает хорошей износостойкостью и ударной вязкостью.

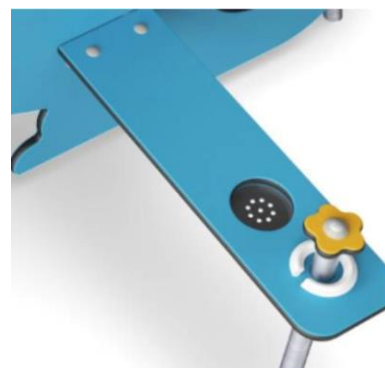

Песочный фильтр изготовлен из высококачественной нержавеющей стали для обеспечения долговечности изделия.

Номер товара MSC542200-3417P

Информация по установке

Макс. высота падения	100 cm
Область безопасной поверхности	20,4 m ²
Кол-во установщиков	2
Общее время установки	9.8
Объем раскопок	0,35 m ³
Объем бетона	0,00 m ³
Глубина фундамента	60 cm
Вес груза	219 kg
Варианты крепления	В грунт ✓ На поверхность ✓
EcoCore HDPE	Пожизненная
Палубы HPL	15 лет
Оцинкованная сталь	Пожизненная
Гарантированные запасные части	10 лет



Замок со скалодромом

MSC5422

Макс. высота падения | Общая высота | Область безопасной поверхности

Макс. высота падения | Общая высота

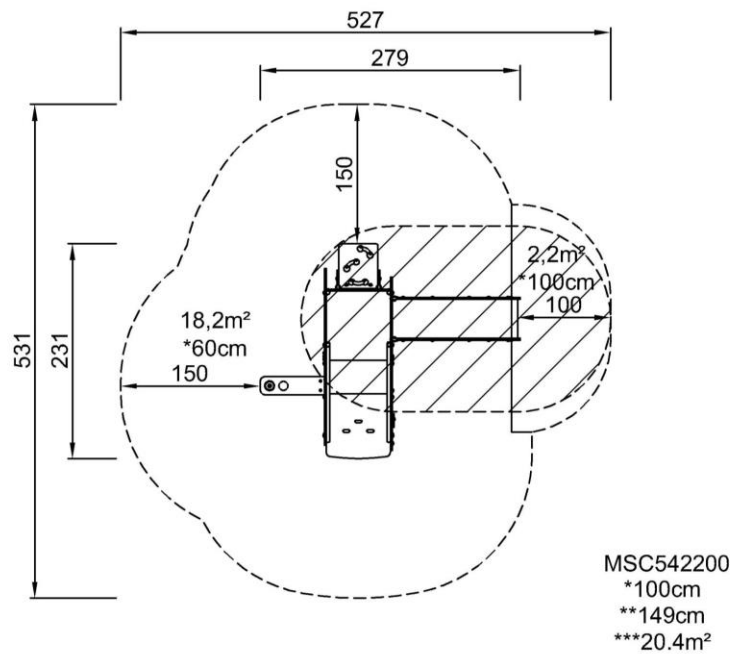

[Нажмите для ВИДА СВЕРХУ \(1:100\)](#)

[Нажмите для ВИДА СБОКУ \(1:100\)](#)

Замок со скалодромом

MSC5422



Theme

Cognitive: suggests a theme and supports dramatic play, which stimulates languages and communication skills.



Slide

Physical: sliding develops spatial awareness and a sense of balance. Furthermore, the core muscles are trained when sitting upright going down.
Social-Emotional: empathy stimulated by turn-taking.
Cognitive: young children develop their understanding of space, speed and distances when sliding down quickly.



Stairway

Physical: climbing the stairs supports cross coordination as well as arm and leg muscles.
Social-Emotional: room for active breaks and adult helpers.



Rock climber

Physical: supports cross coordination and leg, arm and hand strength.
Social-Emotional: the inclination makes climbing feel secure, especially for younger children.



Desk with ring

Social-Emotional: a place for meeting and exchanging.
Creative: sand and construction play encouraged with sieve in desk.

Замок со скалодромом

MSC5422



ФИЗИЧЕСКИ

Радость движения:
моторика, мышцы, кардио и
плотность костей.



СОЦИАЛЬНО-ЭМОЦИОНАЛЬНО

Радость быть вместе:
командная работа, терпимость
и чувство принадлежности.



КОГНИТИВНО

Радость познания:
любопытство, понимание случайных
отношений и знание мира.



КРЕАТИВНО

Радость создания:
совместное творчество и
эксперименты с материалами.



БАЛАНС

Умение оставаться в вертикальном положении
при ходьбе или стоянии на шаткой, наклонной
или узкой поверхности.



ВИС НА РУКАХ

Перенос тела руками, возможно для
перехода на другую платформу или игровой
предмет.



ОЩУЩЕНИЯ

Процесс получения информации сенсорной
системой: зрение, осязание или слух.



ПОДПРЫГИВАНИЕ

Умение подпрыгивать на адаптивной, гибкой,
эластичной или растягивающейся поверхности.



ПРЫЖОК

Прыжок вверх или вниз по твердой поверхности.



СПУСК

Быстрое движение вниз, например, с горки.



ЛАЗАНИЕ

Движение вверх путем скрещивания рук и ног
по вертикальной или наклонной поверхности
или сетке.



ПРИТЯГИВАНИЕ

Притягивание предмета к себе одной
или двумя руками, или, возможно, с
использованием всего тела.



СОЦИАЛИЗАЦИЯ

Процесс встречи, общение или сотрудничество,
которое стимулирует и облегчает социальное
взаимодействие.



КОНСТРУИРОВАНИЕ

Процесс создания новых форм, перемещение
предметов в новое положение или строительство из
материалов, которые можно трансформировать.



ТОЛКАНИЕ

Отталкивание предмета от себя одной или
двумя руками, или, возможно, всем телом.



ВРАЩЕНИЕ

Быстрые, повторяющиеся горизонтальные или
вертикальные повороты тела на оборудовании,
облегчающем подобные движения.



ПОЛЗАНИЕ

Движение вперед или назад путем скрещивания
рук и ног по горизонтальной или слегка
наклонной поверхности.



РАСКАЧИВАНИЕ

Раскачивание взад-вперед или вбок,
например на пружинном оборудовании.



ПОКАЧИВАНИЕ

Медленное раскачивание вперед-назад лежа,
сидя или, возможно, стоя, в маятниковом или
круговом движении, например на гамаке или
на веревке.



СЮЖЕТНО-РОЛЕВАЯ ИГРА

Игра, предметы которой пробуждают
воображение и заставляют верить сценарию
игры.



ВРАЩЕНИЕ

Включает в себя вертикальный или
горизонтальный медленный поворот тела при
помощи какого-либо оборудования.



КАТАНИЕ НА КАЧЕЛЯХ

Качание вперед и назад или по круговому
движению по беспрепятственной дуге в
положении сидя, стоя или лежа.



СКОЛЬЖЕНИЕ

Движение из одной точки в другую без смещения
ступней, в горизонтальном или вертикальном
движении, в положении сидя, лежа или стоя.



ПРАВИЛА ИГРЫ

Игра по правилам осуществляется во время
сотрудничества и командной работы, например
при игре в крестики-нолики или игры с мячом.



УДИВЛЕНИЕ

Мысли, которые заставляют детей использовать
свои логические, абстрактные и творческие
навыки мышления, а также память.