

# Замок для малышей

MSC5417

**KOMPAN**  
Let's play



Номер товара MSC541700-3417P

## Общая информация о товаре

Размеры ДхШхВ	277x205x149 cm
Возрастная группа	1+
Игровая вместимость	8
Варианты окраски	



Замок для малышей предлагает творческую, физическую, социальную и когнитивную стимуляцию. Замок привлекает своим сказочным дизайном, который дети замечают издалека. С другой стороны структуры игроки могут найти небольшой стол для игр с песком или для общения друг с другом. В дополнение к играм, дети могут

забираться на горку и съезжать вниз – ведь это один из самых любимых занятий любого ребёнка. Чувство скорости и свиста в ушах вызывает уникальный смех.



# Замок для малышей

MSC5417

**KOMPAN**  
Let's play



19мм EcoCore™ панели. EcoCore™ - это очень прочный, экологически чистый материал, который не только подлежит вторичной переработке после использования, но также состоит из сердечника, изготовленного из 100% переработанного материала.



Стальные поверхности оцинкованы методом горячего цинкования внутри и снаружи без содержания свинца. Гальванизация обладает отличной устойчивостью к коррозии во внешних средах и требует низких эксплуатационных расходов.



Платформа и сиденья изготовлены из HPL толщиной 17,8 мм с очень высокой износостойкостью и уникальной нескользящей текстурой поверхности KOMPAN.



На боковой стенке находится прозрачный пузырек из УФ-стабилизированного поликарбоната.



Основа горки доступна из разных материалов: прямолинейный литый полиэтилен или нержавеющая сталь толщиной 2 мм. Боковинки горок изготовлены из EcoCore.

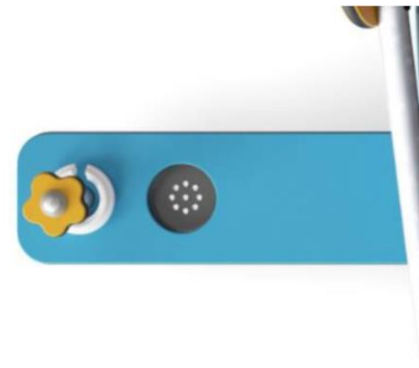

Песочный фильтр изготовлен из высококачественной нержавеющей стали для обеспечения долговечности изделия.

Номер товара MSC541700-3417P

## Информация по установке

Макс. высота падения	100 см
Область безопасной поверхности	19,7 м <sup>2</sup>
Кол-во установщиков	2
Общее время установки	9.0
Объем раскопок	0,30 м <sup>3</sup>
Объем бетона	0,00 м <sup>3</sup>
Глубина фундамента	60 см
Вес груза	204 kg
Варианты крепления	В грунт ✓ На поверхность ✓
EcoCore HDPE	Пожизненная
Подвижные части	2 года
Оцинкованная сталь	Пожизненная
Гарантированные запасные части	10 лет



# Замок для малышей

MSC5417

Макс. высота падения | Общая высота | Область безопасной поверхности

Макс. высота падения | Общая высота

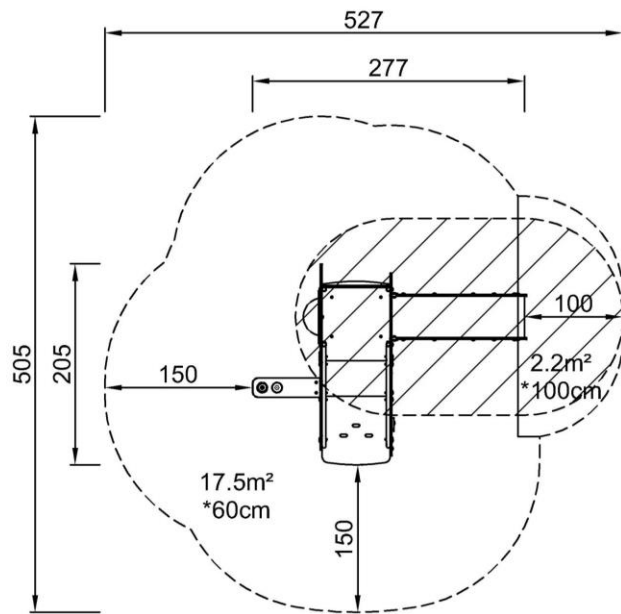

MSC541701P  
\*100cm  
\*\*149cm  
\*\*\*19.7m²

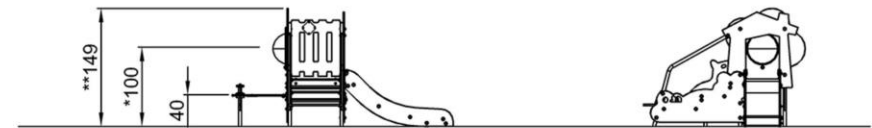

MSC541701P  
1:100

[Нажмите для ВИДА СВЕРХУ \(1:100\)](#)

[Нажмите для ВИДА СБОКУ \(1:100\)](#)

# Замок для малышей

MSC5417



## Bubble window

**Social-Emotional:** invites interaction between outside and inside.

**Cognitive:** distorts the sound of the voice, developing logical thinking.



## Desk with ring

**Social-Emotional:** a place for meeting and exchanging.

**Creative:** sand and construction play encouraged with sieve in desk.



## Slide

**Physical:** sliding develops spatial awareness and a sense of balance. Furthermore, the core muscles are trained when sitting upright going down.

**Social-Emotional:** empathy stimulated by turn-taking.

**Cognitive:** young children develop their understanding of space, speed and distances when sliding down quickly.



## Stairway

**Physical:** climbing the stairs supports cross coordination as well as arm and leg muscles.

**Social-Emotional:** room for active breaks and adult helpers.

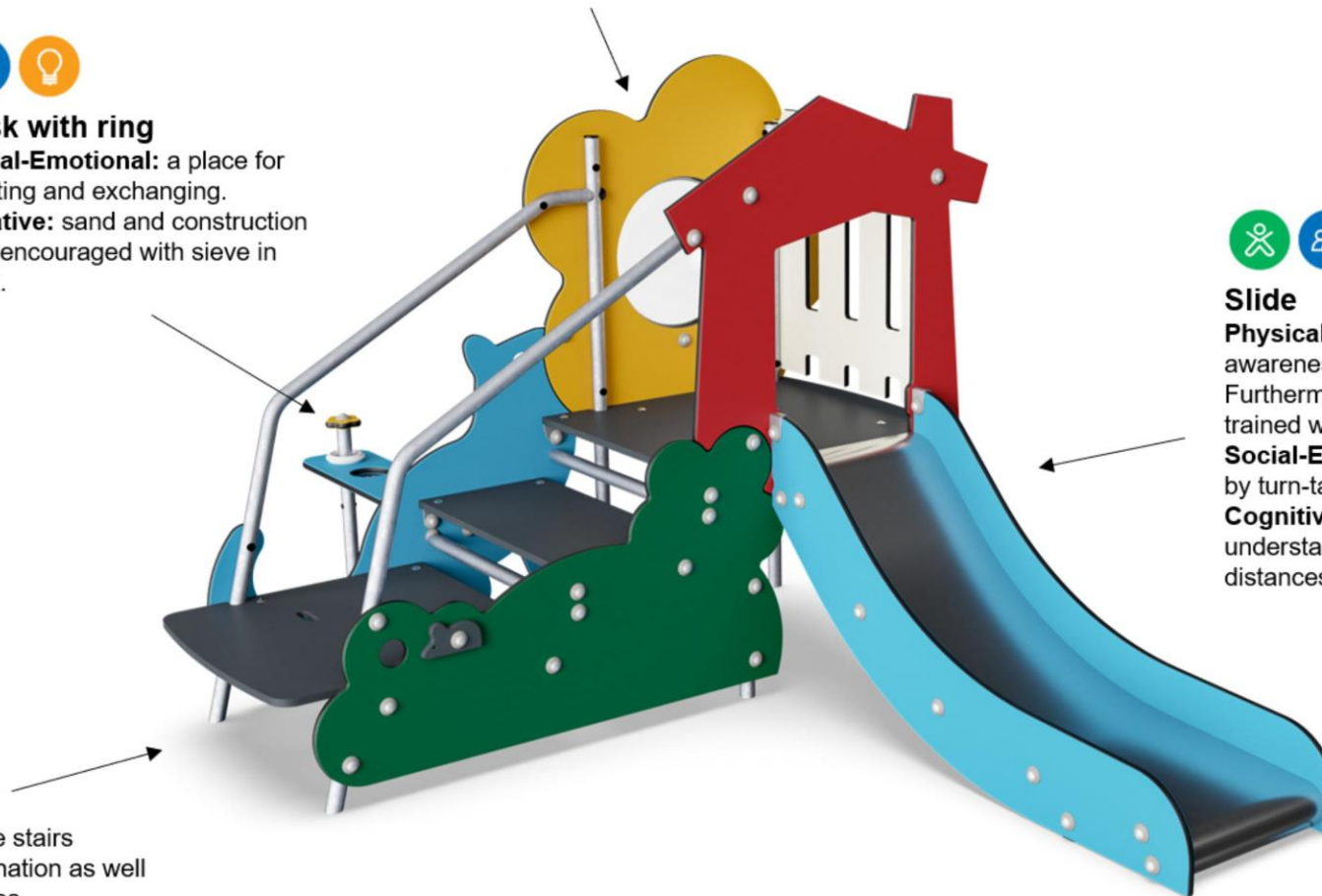



# Замок для малышей

MSC5417



## ФИЗИЧЕСКИ

Радость движения:  
моторика, мышцы, кардио и  
плотность костей.



## СОЦИАЛЬНО-ЭМОЦИОНАЛЬНО

Радость быть вместе:  
командная работа, терпимость  
и чувство принадлежности.



## КОГНИТИВНО

Радость познания:  
любопытство, понимание случайных  
отношений и знание мира.



## КРЕАТИВНО

Радость создания:  
совместное творчество и  
эксперименты с материалами.



### БАЛАНС

Умение оставаться в вертикальном положении при ходьбе или стоянии на шаткой, наклонной или узкой поверхности.



### ВИС НА РУКАХ

Перенос тела руками, возможно для перехода на другую платформу или игровой предмет.



### ОЩУЩЕНИЯ

Процесс получения информации сенсорной системой: зрение, осязание или слух.



### ПОДПРЫГИВАНИЕ

Умение подпрыгивать на адаптивной, гибкой, эластичной или растягивающейся поверхности.



### ПРЫЖОК

Прыжок вверх или вниз по твердой поверхности.



### СПУСК

Быстрое движение вниз, например, с горки.



### ЛАЗАНИЕ

Движение вверх путем скрещивания рук и ног по вертикальной или наклонной поверхности или сетке.



### ПРИТЯГИВАНИЕ

Притягивание предмета к себе одной или двумя руками, или, возможно, с использованием всего тела.



### СОЦИАЛИЗАЦИЯ

Процесс встречи, общение или сотрудничество, которое стимулирует и облегчает социальное взаимодействие.



### КОНСТРУИРОВАНИЕ

Процесс создания новых форм, перемещение предметов в новое положение или строительство из материалов, которые можно трансформировать.



### ТОЛКАНИЕ

Отталкивание предмета от себя одной или двумя руками, или, возможно, всем телом.



### ВРАЩЕНИЕ

Быстрые, повторяющиеся горизонтальные или вертикальные повороты тела на оборудовании, облегчающем подобные движения.



### ПОЛЗАНИЕ

Движение вперед или назад путем скрещивания рук и ног по горизонтальной или слегка наклонной поверхности.



### РАСКАЧИВАНИЕ

Раскачивание взад-вперед или вбок, например на пружинном оборудовании.



### ПОКАЧИВАНИЕ

Медленное раскачивание вперед-назад лежа, сидя или, возможно, стоя, в маятниковом или круговом движении, например на гамаке или на веревке.



### СЮЖЕТНО-РОЛЕВАЯ ИГРА

Игра, предметы которой пробуждают воображение и заставляют верить сценарию игры.



### ВРАЩЕНИЕ

Включает в себя вертикальный или горизонтальный медленный поворот тела при помощи какого-либо оборудования.



### КАТАНИЕ НА КАЧЕЛЯХ

Качание вперед и назад или по круговому движению по беспрепятственной дуге в положении сидя, стоя или лежа.



### СКОЛЬЖЕНИЕ

Движение из одной точки в другую без смещения ступней, в горизонтальном или вертикальном движении, в положении сидя, лежа или стоя.



### ПРАВИЛА ИГРЫ

Игра по правилам осуществляется во время сотрудничества и командной работы, например при игре в крестики-нолики или игры с мячом.



### УДИВЛЕНИЕ

Мысли, которые заставляют детей использовать свои логические, абстрактные и творческие навыки мышления, а также память.