

# Сервис и мастерская

MSV602

**KOMPAN**  
Let's play



Сервис и мастерская – вечная классика. В сервисе вы можете найти метр для измерения и проверки колёс, звонок для того, чтобы позвонить в сервис, отверстие, где клиенты могут оставить ключи от своей машины, а также колонка с бензином. Рулевое колесо для проверки машин и коробка передач находятся в мастерской.

Дополнительно к игровой структуре, вы можете заказать книгу игр, поддерживающую учебный план на разных стадиях развития ребёнка. Книга подготовлена и составлена Институтом Игр KOMPAN.

Номер товара MSV60200-0201

## Общая информация о товаре

Размеры ДхШхВ	147x120x121 cm
Возрастная группа	6m+
Игровая вместимость	8
Варианты окраски	

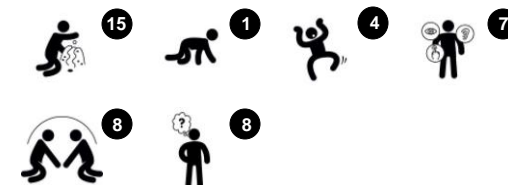

Данные могут быть изменены без предварительного уведомления.

# Сервис и мастерская

MSV602



19мм EcoCore™ панели. EcoCore™ - это очень прочный, экологически чистый материал, который не только подлежит вторичной переработке после использования, но также состоит из сердечника, изготовленного из 100% переработанного материала.



Мембраны Coroscord состоят из износостойкого прорезиненного материала конвейерного качества с отличной стойкостью к ультрафиолетовому излучению. Протестировано и соответствует требованиям REACH для ЛАГ. Закладка представляет собой четырехслойную броню из тканого полиэстера. В результате армирования и двух поверхностных слоев общая толщина составляет 7,5 мм.



Песочная труба изготовлена из ротационного полиэтилена. ПЭ обладает высокой ударпрочностью в широком диапазоне температур, что обеспечивает долговечность.



Горшки изготовлены из высококачественного нейлона, отлитого под давлением (РА6). РА6 обладает хорошей износостойкостью и ударной вязкостью.



Микрофон изготовлен из поликарбоната и установлен на гибком стержне из материала POM.

Номер товара MSV60200-0201

## Информация по установке

Макс. высота падения	0 см
Область безопасной поверхности	15,1 м <sup>2</sup>
Кол-во установщиков	2
Общее время установки	6.1
Объем раскопок	0,00 м <sup>3</sup>
Объем бетона	0,00 м <sup>3</sup>
Глубина фундамента	0 см
Вес груза	52 kg
Варианты крепления	На поверхности <input checked="" type="checkbox"/>
EcoCore HDPE	Пожизненная
Подвижные части	2 года
Компоненты PUR	10 лет
Мембрана	2 года
Гарантированные запасные части	10 лет



Макс. высота падения | Общая высота | Область безопасной поверхности

Макс. высота падения | Общая высота

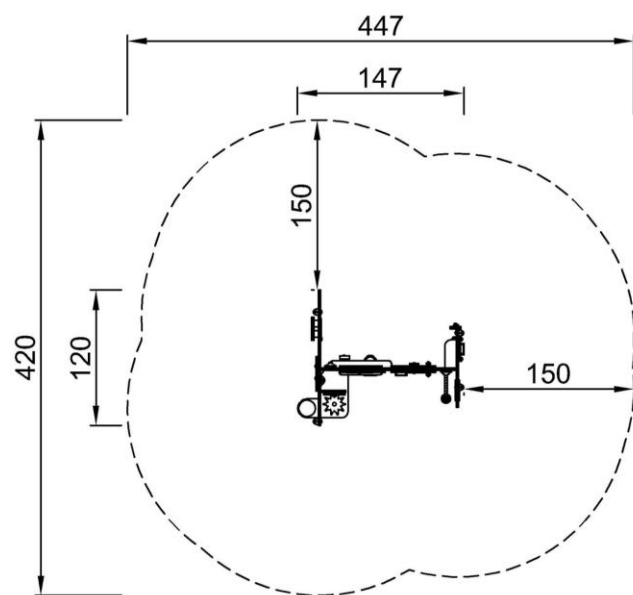

MSV60200-0201

\*\*121cm  
\*\*\*15.1m<sup>2</sup>



MSV60200-0201  
1:100

[Нажмите для ВИДА СВЕРХУ \(1:100\)](#)

[Нажмите для ВИДА СБОКУ \(1:100\)](#)



## Gear wheels

**Social-Emotional:** cooperation skills and turn-taking are supported when turning the gearing wheel.

**Cognitive:** cause and effect understanding and logical thinking are supported when turning the vertical gear to make the horizontal gear run.



## Pot

**Cognitive:** the pot can be removed, stimulating cause and effect understanding. Filling and emptying the pot stimulates logical thinking and the understanding of concepts such as empty and full.

**Creative:** placing the pot in other areas of the play space in creative ways can support symbolic and creative thinking.



## Funnel

**Social-Emotional:** trains cooperation and turn-taking as children put materials into the funnel.

**Cognitive:** the passing of materials through funnels supports the children's logical thinking and for younger children the understanding of object permanence: that materials don't vanish but run through at the other end.



## Bell

**Cognitive:** understanding cause and effect when ringing bell.

**Creative:** leaving a mark in creating a sound rhythm when ringing or knocking the bell.



## Tumbler

**Social-Emotional:** cooperation skills and turn-taking are supported when turning the tumbler from each side of the panel.

**Cognitive:** cause and effect understanding for toddlers when spinning the tumbler.



## Steering wheel

**Cognitive:** the manipulative steering wheel stimulates cause and effect understanding. It invites dramatic play which supports language and communication skills.



## Microphone

**Cognitive:** inspires dramatic play which stimulates language development. Cause and effect understanding is supported when discovering that the microphone can be shifted to different positions.

**Creative:** positioning the microphone in different positions can support symbolic thinking.



## Fuel handle

**Social-Emotional:** cooperation skills and turn-taking are supported when fueling vehicles for friends.

**Cognitive:** dramatic play stimulates language development.



## String with knobs

**Social-Emotional:** turn-taking and cooperation are supported when pulling the string from side to side with friends or caregiver.

**Cognitive:** an understanding of object permanence is supported when the knob disappears and reappears when pulled.

**Creative:** leaving the knob in different positions can support symbolic and creative thinking.



## Flap door

**Physical:** tactile stimulation from leaning the body through rubber doors.

**Cognitive:** suggests a theme and supports dramatic play, which stimulates languages and communication skills.

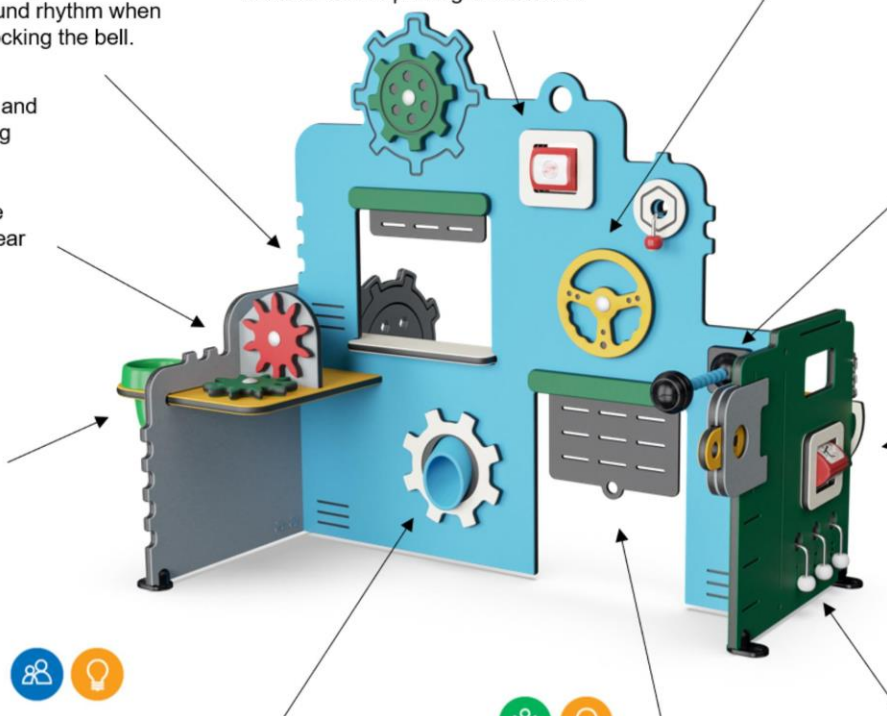





## ФИЗИЧЕСКИ

Радость движения:  
моторика, мышцы, кардио и  
плотность костей.



## СОЦИАЛЬНО-ЭМОЦИОНАЛЬНО

Радость быть вместе:  
командная работа, терпимость  
и чувство принадлежности.



## КОГНИТИВНО

Радость познания:  
любопытство, понимание случайных  
отношений и знание мира.



## КРЕАТИВНО

Радость создания:  
совместное творчество и  
эксперименты с материалами.



### БАЛАНС

Умение оставаться в вертикальном положении при ходьбе или стоянии на шаткой, наклонной или узкой поверхности.



### ВИС НА РУКАХ

Перенос тела руками, возможно для перехода на другую платформу или игровой предмет.



### ОЩУЩЕНИЯ

Процесс получения информации сенсорной системой: зрение, осязание или слух.



### ПОДПРЫГИВАНИЕ

Умение подпрыгивать на адаптивной, гибкой, эластичной или растягивающейся поверхности.



### ПРЫЖОК

Прыжок вверх или вниз по твердой поверхности.



### СПУСК

Быстрое движение вниз, например, с горки.



### ЛАЗАНИЕ

Движение вверх путем скрещивания рук и ног по вертикальной или наклонной поверхности или сетке.



### ПРИТЯГИВАНИЕ

Притягивание предмета к себе одной или двумя руками, или, возможно, с использованием всего тела.



### СОЦИАЛИЗАЦИЯ

Процесс встречи, общение или сотрудничество, которое стимулирует и облегчает социальное взаимодействие.



### КОНСТРУИРОВАНИЕ

Процесс создания новых форм, перемещение предметов в новое положение или строительство из материалов, которые можно трансформировать.



### ТОЛКАНИЕ

Отталкивание предмета от себя одной или двумя руками, или, возможно, всем телом.



### ВРАЩЕНИЕ

Быстрые, повторяющиеся горизонтальные или вертикальные повороты тела на оборудовании, облегчающем подобные движения.



### ПОЛЗАНИЕ

Движение вперед или назад путем скрещивания рук и ног по горизонтальной или слегка наклонной поверхности.



### РАСКАЧИВАНИЕ

Раскачивание взад-вперед или вбок, например на пружинном оборудовании.



### ПОКАЧИВАНИЕ

Медленное раскачивание вперед-назад лежа, сидя или, возможно, стоя, в маятниковом или круговом движении, например на гамаке или на веревке.



### СЮЖЕТНО-РОЛЕВАЯ ИГРА

Игра, предметы которой пробуждают воображение и заставляют верить сценарию игры.



### ВРАЩЕНИЕ

Включает в себя вертикальный или горизонтальный медленный поворот тела при помощи какого-либо оборудования.



### КАТАНИЕ НА КАЧЕЛЯХ

Качание вперед и назад или по круговому движению по беспрепятственной дуге в положении сидя, стоя или лежа.



### СКОЛЬЖЕНИЕ

Движение из одной точки в другую без смещения ступней, в горизонтальном или вертикальном движении, в положении сидя, лежа или стоя.



### ПРАВИЛА ИГРЫ

Игра по правилам осуществляется во время сотрудничества и командной работы, например при игре в крестики-нолики или игры с мячом.



### УДИВЛЕНИЕ

Мысли, которые заставляют детей использовать свои логические, абстрактные и творческие навыки мышления, а также память.