

FSW21800



KOMPAN
Let's play



На четырёхстороннем турнике одновременно может тренироваться несколько желающих. При этом турник – элемент, который можно использовать для множества упражнений, от обычных подтягиваний до самых динамичных и усовершенствованных. К примеру, раскачка и перелёт от одного турника к противоположному. Более 20 упражнений для данного спортивного элемента можно найти в приложении KOMPAN Sport & Fitness.

Группа	Спорт и Фитнес
Категория	Полосы Препятствий
Оптимальный возраст потребителя	13 - 16+
Макс. высота падения (см)	133
Высота (см)	240
Область безопасности	18.5 m2



**SUR-
FACE**

**IN-
GROU.**

ASTM



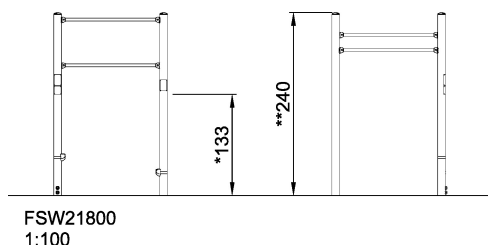
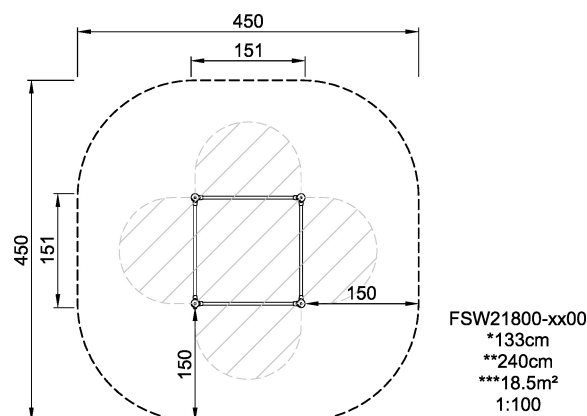

* = Наивысшая игровая поверхность .
** = Общая высота продукта.

Вес самой тяжелой детали	kg.	Установка (рабочая сила)	1 Ответственное лицо
Требования	NaN m ³	Установка (время)	2 Час__
Ряд основополагающих	NaN	Выемка грунта	NaN m ³